

ECOT  CK
-fremtidens pilleovne

**DK - Installations-, brugs- og
vedligeholdelsesmanual**

A8 V/C ROUND / TOP



Kære Kunde,

Tak for at vælge et af vores produkter.

Det tilrådes, at du læser denne manual grundigt, før du begynder at bruge produktet, så du får glæde af alle fordelene på den bedste og sikreste måde.

Denne manual indeholder de nødvendige informationer for korrekt installation, idriftsættelse, brug, rengøring og vedligeholdelse af produktet. Det anbefales, når du har læst manualen, at opbevare den et egnet sted.

Ukorrekt installation og vedligeholdelse og/eller fejl- /misbrug af produktet ansvarsfriholder Producenten i forhold til mennesker og ejendom/bohave.

Alle rettigheder forbeholdes. Ingen del af denne vejledning må reproduceres eller overføres hverken elektronisk eller mekanisk så som fotokopiering, optagelse eller nogen anden form for opbevaringssystem for andet formål end købers personlige brug. Alt andet forudsætter udtrykkelig tilladelse fra Producenten

Indholdsfortegnelse			
Indholdsfortegnelse			
Introduktion	4	6 Menugennemgang	14
1.1 Symboler	4	7 Opstartsvejledning	14
1.2 Anvendelsesformål	4	7.1 Indstilling af tid og dato	14
1.3 Ukorrekt brug	4	7.2 Kalibrering af fjernbetjeningssonde	14
1.4 Hvorfor du skal læse manualen	4	7.3 Manuel eller autostyring	15
1.5 Generelle sikkerhedsadvarsler	4	7.4 Indstilling af rumtemperatur	15
1.6 Juridisk garanti	5	7.5 Indstilling af ovns effekt	15
1.7 Ekskluderet fra garantien	5	7.6 Tænd for produktet	15
1.8 Reservedele	6	8 Arbejdsfasen	16
1.9 Identifikationsskilt	6	8.1 Sparetilstand	16
1.10 Bortskaffelse af produktet	6	8.2 Aircondition komfort funktion	16
1.11 Hermetisk produkt	6	8.3 Kraftig funktion	17
		8.4 Styling af ventilation	18
2 Hvilken type træpiller?	6	9 Beskrivelse af menufunktioner	18
3 Installation	7	9.1 Termostat med timerfunktion	18
3.1 Luftindtag	7	9.2 Sneglæsningsfunktion	19
3.2 Røgkanal og beslag	7	9.3 Forhold mellem træpiller og luftindtag	20
3.3 Skorstensaftræk	8	9.4 Ovn status	20
3.4 Skorstensløsning	8	9.5 Aktiver eksternt termostat	21
3.5 Eksempel på korrekt installation	9	9.6 Sprog	21
Udstedelsespapirer		9.7 Kontrast	21
4 Produktkonfiguration	10	9.8 FW version	22
4.1 Konfiguration af fjernbetjening	10	9.9 Antikondenserende	
4.2 Konfiguration af eksternt termostat	11	10 Kanalisering	22
4.3 Påfyldning af træpiller	11	10.1 Opsætning enkel kanalisering	26
5 Beskrivelse af fjernkommandoer	12	10.2 Opsætning kanaliseringstimer	23
5.1 Beskrivelse af modtager	12	10.3 Vis kanaliseringsstatus	23
5.2 Beskrivelse af fjernbetjeningsnøgler	12	10.4 Dobbelt kanaliseringsindstillinger	24
5.3 Beskrivelse af fjernbetjeningskærm	12	10.5 Indstilling af kanaliseringstimer	24
5.4 Besked om udskiftning af batteri	13	10.6 Visning af kanaliseringsstatus	25
5.5 Oversigt over ikoner	13	11 Oversigt faser	25
		12 Oversigt funktioner	25
		13 Oversigt alarmer	26
		14 Oversigt afvigelser	26
		15 Beskrivelse af alarmer	27
		16 Eldiagram/ledningsdiagram	29

1 Introduktion

Nobis produkter er designet og fremstillet i overensstemmelse med referencestandarderne for fremstilling af produkter (EN13240 brændeovne, EN14785 pilleapparater, EN13229 pejse/brændeindsatser, EN12815 brændeovne), med materialer af høj kvalitet. Produkterne overholder også de væsentlige krav i direktiv 2014/35/EU (lavspænding) og direktiv 2014/30/EU (Elektromagnetisk kompatibilitet).

Enhver trykning, oversættelse og reproduktion, selv en del af denne manual kræver producentens tilladelse, og indholdet af driftsvejledning og forklarende figurer må ikke videregives.

Kontakt altid autoriserede teknikere i tilfælde af enhver tvivl om produktets funktion.

Producenten forbeholder sig retten til at foretage ændringer af produktets specifikationer og tekniske og/eller funktionelle egenskaber til enhver tid og uden forudgående varsel.

1.1 SYMBOLER

Denne manual indeholder symboler, der fremhæver betydningen af bestemte beskrivelser eller begreber;

 INFORMATION: overholdelse af produktets specifikationer garanterer dets korrekte funktion.

 WARNING: dette symbol bruges til at gøre opmærksom på særlig vigtig information.

 DANGER: dette symbol indikerer, at der kræves den største opmærksomhed for at garantere både bruger- og produktsikkerhed.

1.2 ANVENDELSESFORMÅL

Denne vejledning er til en pejs til boligopvarmning. Pejsen har automatisk påfyldning, og der må kun bruges træpiller. Dette produkt er designet og fremstillet til at fungere sikkert, hvis følgende forhold opstår:

- installation af specialiseret personale i overensstemmelse med de specifikke referencestandarder;
- brug inden for de grænser, der er angivet på produktetdatablade og i denne manual;
- overholdelse af tekniske procedurer som beskrevet i manualen;
- udførelse af rutinemæssig vedligeholdelse i henhold til tidspunkter og metoder angivet i denne manual;
- hurtig udførelse af ekstraordinær vedligeholdelse, hvis det er nødvendigt (f.eks. i tilfælde af driftsfejl);
- sikkerhedsanordningerne fungerer korrekt og vedligeholdes regelmæssigt (fjern eller omgå ikke disse anordninger).

1.3 FORKERT BRUG

Produktet er beregnet til at blive brugt til de formål og inden for de grænser, som det udtrykkeligt er designet til; ved enhver anden brug kan producenten på ingen måde holdes ansvarlig for skader på mennesker, dyr eller ejendom.

Ukorrekt brug er ment som:

- brug af produktet som et forbrændingsanlæg;
- brug af produktet med andet brændstof end Ø 6 mm træpiller;
- påfyldning af produktet med flydende brændstof;
- brug af produktet med åben branddør og/eller knust glas og/eller askeskuffen fjernet og/eller pillebeholder åben.

Enhver anden brug af apparatet end den, det er beregnet til, skal på forhånd godkendes skriftligt af producenten.

Endvidere kan producenten ikke på nogen måde holdes ansvarlig for eventuelle fejl ved installation, justering eller vedligeholdelse af produktet.

1.4 MANUALENS VIGTIGHED

Denne manual har til formål at give væsentlige regler for korrekt installation, brug og vedligeholdelse af produktet.

OPBEVARING: Opbevar venligst manualen på et sted, der er nemt og hurtigt at finde;

FORRINGELSE ELLER TAB: venligst konsulter vores officielle hjemmeside for at downloade manualen;

PRODUKTOVERFØRSEL: Ved salg af produktet mellem privatpersoner er ejeren forpligtet til at levere produktet med en kopi af denne manual.

1.5 GENERELLE SIKKERHEDSADVARSLER

Manglende overholdelse af punkterne i denne vejledning kan forårsage skade på mennesker, dyr og ejendom.

- Installation, test af systemet, funktionstest og indledende kalibrering af produktet må kun udføres af kvalificeret og autoriseret personale.
- Produktet skal tilsluttes en skorsten, der garanterer det træk, der er angivet af producenten, og som overholder skitserede installationsstandarder, på monteringsstedet for produktet.
- Lokalerne, hvor produktet er installeret, skal være tilstrækkeligt ventilerede (luftindtag).
- Rør ikke ved de varme overflader uden tilstrækkeligt beskyttelsesudstyr for at undgå forbrændinger.
- Når det er i drift, når produktets ydre overflader høje temperaturer.
- Det er forbudt at foretage ændringer på produktet, medmindre det udtrykkeligt er meddelt skriftligt fra producenten.
- Ved brand i skorstenskanalen skal du straks kontakte brandvæsenet.

- Produktet kan anvendes af børn over 8 år og personer med nedsat fysisk, sensorisk eller mental kapacitet eller uden erfaring eller den nødvendige knowhow, forudsat at de er under opsyn eller har modtaget instruktioner om sikker brug af apparatet og er klar over de farer, en forkert brug kan medføre. Børn må ikke lege med apparatet.
- Rengøring og vedligeholdelse beregnet til at blive udført af brugeren må ikke udføres af børn uden opsyn.
- Tør ikke vådt tøj på apparatet.
- Brændstof og andre brændbare materialer skal holdes i passende afstand fra produktet. Brandfare.
- Produktet skal være tilsluttet til elnettet med et passende jordingsystem.
- I tilfælde af en fejl i tændingssystemet, må du ikke fremtvinge tænding med brændbart materiale. Kontakt en autoriseret tekniker.
- For ikke-hermetiske produkter er installation i små rum og soveværelser forbudt.
- Installation i miljøer med eksplosiv atmosfære er forbudt.
- alle dele, der viser sig at være defekte p.gr.a uagtsomhed eller skødesløs brug, forkert vedligeholdelse eller installation, der ikke er i overensstemmelse med producentens instruktioner. (Se venligst installations- og brugsvejledningen, der følger med apparatet);
- yderligere skade forårsaget af forkerte indgreb fra brugerens side i et forsøg på at afhjælpe den oprindelige fejl;
- øget skade forårsaget af yderligere brug af apparatet af brugeren, efter defekten har vist sig;
- i nærvær af en kedel, enhver korrosion, aflejninger eller brud forårsaget af vildfaren strøm, kondensat, slid eller surhed i vandet, ukorrekt udførte afkalkningsbehandlinger, mangel på vand, slam eller kalkaflejninger;
- ineffektivitet af skorstene, aftræk eller dele af systemet, som apparatet er afhængigt af;
- skader forårsaget af manipulation med apparatet, forvitring, naturkatastrofer, hærværk, elektriske udladninger, brande, defekter i det elektriske og/eller hydrauliske system.

1.6 JURIDISK GARANTI

For at drage fordel af den juridiske garanti skal brugeren nøje overholde de bestemmelser, der er angivet i denne manual. Især skal brugeren:

- altid arbejde inden for produktets brugsbegrænsninger;
- altid udføre rutinemæssig vedligeholdelse;
- kun tillade brug af maskinen til personer med dokumenteret rolle, stilling og som er tilstrækkeligt uddannet til formålet;
- bruge originale reservedele, der er specielt beregnet til den anvendte model

Det er også nødvendigt at opgive følgende:

- skattekvitteringsindberetningsdato for køb;
- overensstemmelsescertifikat for installation af produktet, udstedt af autoriseret personale

Manglende overholdelse af bestemmelserne i denne vejledning vil medføre øjeblikkelig tab af garantien for både produktet og eventuelle reservedele monteret på et senere tidspunkt.

1.7 UDELUKKELSER FRA GARANTI

Garantien udelukker alle funktionsfejl og/eller skader på apparatet som følge af følgende årsager:

- skader forårsaget af transport og/eller håndtering;

Følgende er også undtaget fra garantien:

- dele, der udsættes for normalt slid såsom pakninger, glas, beklædninger og støbejernriste, malede, forkromede eller forgyldte dele, håndtag og elektriske kabler, lys, afbrydermodstande, indikatorlys, knopper og alle de dele, der kan fjernes fra pejsen (f.eks. ildfaste, brændeskål);
- farvevariationer af malede og keramiske dele, samt keramiske revner (som er naturlige træk af materialet og som følge af brugen af produktet);
- murværk;
- dele af systemet (hvis de findes) ikke leveret af producenten;

Derfor skal tekniske indgreb på produktet til afhjælpning af førnævnte fejl og deraf følgende skader aftales med Teknisk Assistance Center, som forbeholder sig ret til at acceptere eller afslå den pågældende opgave og under alle omstændigheder ikke vil udføre opgaven som en garanti, men som teknisk assistance, der skal ydes på de betingelser, der eventuelt og specifikt er aftalt og efter de gældende takster for det arbejde, der skal udføres.

Brugeren vil også blive opkrævet for de omkostninger, der måtte blive nødvendige for at afhjælpe hans/hendes fejlagtige tekniske indgreb, manipulation eller under alle omstændigheder faktorer, der kan være skadelige for apparatet, og som ikke kan henføres til fabrikationsfejl. Uden at det berører de grænser, der er pålagt af love eller regler, er enhver garanti for indeslutning af luft- og støjforurening også udelukket.

1.8 RESERVEDELE

Brug venligst kun originale reservedele.
Vent ikke på, at komponenterne er slidt op ved brug, før de udskiftes.
Denne foranstaltning har til formål at forhindre ulykker på mennesker, dyr eller ejendom i tilfælde af produktfejl forårsaget af defekte reservedele.
Vi anbefaler dig at kontakte autoriseret personale for udskiftning af reservedele, slidte dele og for at udføre ekstraordinær vedligeholdelse.

1.9 IDENTIFIKATIONSPLADE

Pladen, der er placeret på bagsiden af produktet, viser alle apparatets karakteristiske data, herunder producentens data, serienummer og CE-mærkning.

1.10 BORTSKAFFELSE AF PRODUKT

Nedrivning og bortskaffelse af produktet er udelukkende på brugerens ansvar, som skal gøre det i overensstemmelse med gældende lovgivning i eget land vedrørende sikkerhedsspørgsmål, respekt og beskyttelse af miljøet.
Efter endt levetid må produktet ikke bortskaffes som byaffald. Det kan leveres til relevante separate affaldsindsamlingscentre, der stilles til rådighed af kommunale myndigheder eller forhandlere, der leverer denne service. Bortskaffelse af produktet som differentieret affald betyder at undgå eventuelle negative konsekvenser for både sundhed og miljø som følge af utilstrækkelig bortskaffelse. Desuden giver det mulighed for genvinding af de materialer, produktet er fremstillet med, for at opnå vigtige besparelser i energi og ressourcer.

1.11 HERMETISK PRODUKT

Produkter fremstillet med en perfekt hermetisk struktur forbruger ikke ilt i miljøet, for de tager al luften, de har brug for, udefra (når de er korrekt installeret). Derfor kan de placeres inde i alle boliger med et højt isoleringsniveau, såsom "passivhuse" eller med "høj energieffektivitet". Takket være denne teknologi er der ingen risiko for røgemissioner i miljøet, og der er ikke behov for ventilationsriste. Som følge heraf skabes der ingen kolde luftstrømme - hvilket kan gøre miljøet mindre behageligt og reducere systemets samlede effektivitet. Hermetiske produkter kan også installeres i tilstedeværelse af tvungen ventilation eller i lokaler, der kan gå i undertryk - sammenlignet med ydersiden.

2 TRÆPILLER - EGENSKABER

Træpiller er brændstof fremstillet af presset savsmuld, ofte genvundet fra tømreraffald. Det anvendte materiale må ikke indeholde fremmedstoffer som lim, lak eller andre syntetiske stoffer.

Efter at være blevet tørret og rensat for urenheder, presses savsmuld gennem en matrix: savsmuldet opvarmes på grund af højt tryk, hvilket aktiverer de naturlige bindemidler i træet; ved at gøre det bevarer træpillerne deres form selv uden tilsætning af kunstige stoffer. Træpillers tæthed varierer afhængigt af træsort og kan overstige naturligt træ med 1,5 - 2 gange. Pillecylindrene har en diameter på 6 mm og en variabel længde på 10 til 40 mm. Deres massefylde er ca. 650 kg/m³. På grund af deres lave vandindhold (< 10%) har de et højt energiindhold.

De vigtigste kvalitetscertificeringer for træpiller, der findes på det europæiske marked, gør det muligt at garantere, at brændstoffet falder i klasse A1 i henhold til ISO 17225-2: 2014 (ex EN 14961). Eksempler på disse certificeringer er ENPlus, DINplus, Ö-Norm M7135. Sådanne certificeringer garanterer især, at følgende egenskaber overholdes:

- brændværdi: 4.6 ÷ 5.3 kWh/kg;
- vandindhold: ≤ 10 % af samlet vægt
- procentdel af aske: max 1.2 % af vægten (A1 under 0.7 %);
- diameter: 6±1/8±1 mm;
- længde: 3÷40 mm;
- indhold: 100 % ubehandlet træ uden yderligere bindemidler (procent af bark max 5 %); miljøvenligt eller biologisk nedbrydeligt materiale.

 Producenten anbefaler at bruge klasse A1-certificeret brændstof, der overholder EN ISO 17225-2:2014-standarden, certificeret DIN PLUS (mere restriktiv end klasse A1) eller også O-NORM M7135.

 Træpiller skal opbevares i et tørt miljø, som ikke er alt for koldt. Vi foreslår også, at du opbevarer nogle poser med træpiller, hvor produktet er installeret og i brug, for at tørre eventuel fugt i dem. Manglende overholdelse af dette aspekt reducerer brændstoffets termiske effekt og kræver større vedligeholdelse af produktet.

DIMENSIONER

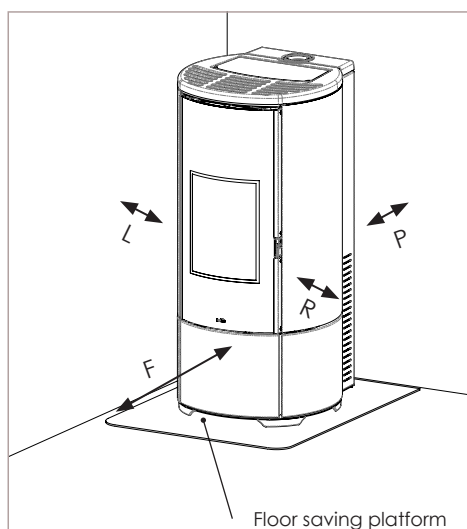
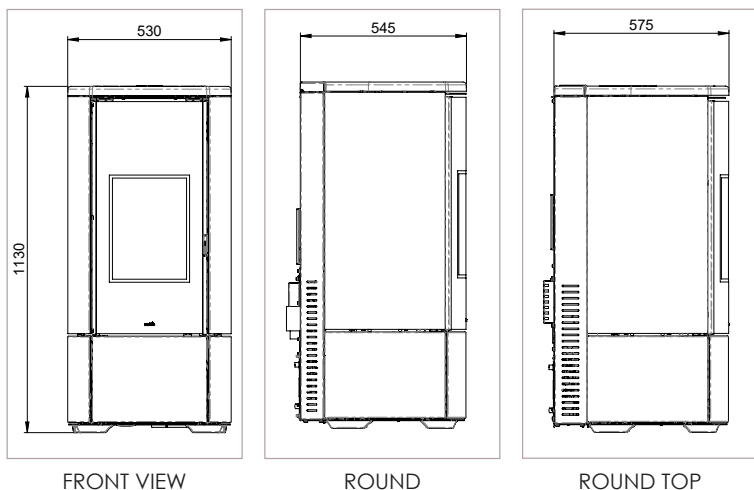
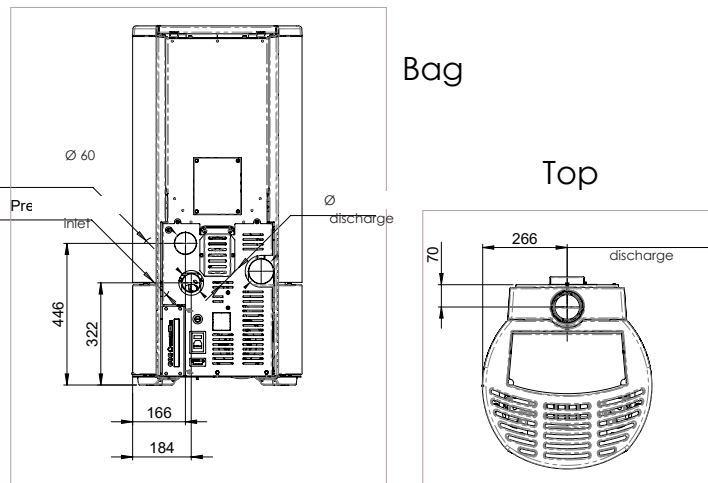

Minimum distance from flammable materials		
R	Right hand side	150 mm
L	Left hand side	150 mm
P	Rear	100 mm
F	Front	800 mm

4 PRODUKTKONFIGURATION

Når installationen, samlingen af beklædningerne (hvis de findes som et sæt) og den elektriske tilslutning er KORREKT udført, skal du gå ind på bagsiden af produktet for at forsyne det med strøm.

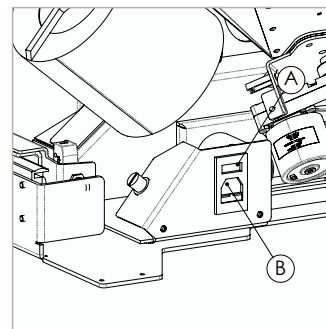

"I/O" kontakten 'A' på figuren ovenfor skal placeres på "I"

I tilfælde af strømafbrydelse, kontroller sikringen placeret under kontakten 'B' (4A-sikring EU-konfiguration). I perioder uden brug anbefales det at tage strømkablet ud og fjerne batterierne fra fjernbetjeningen

4.1 KONFIGURATION AF FJERNBETJENING

Fjern beskyttelsesdækslet på bagsiden af fjernbetjeningen som figur 'A' nedenfor og indsæt 3 batterier (AAA Alkaline 1.5 V) i fjernbetjeningen. Vær opmærksom på polaritet (+/-)

Luk batteriernes beskyttelsesdæksel som i figur 'B'.

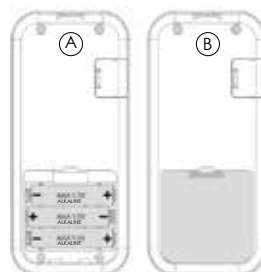

ADVARSEL
Risiko for eksplosion, hvis batteriet udskiftes med den forkerte type

Når batterierne er brugt op, skal de bortskaffes på et lovligt indsamlingscenter.

For at beskytte batterier mod ugunstige forhold eller misbrug skal du huske at:

- hold fjernbetjeningen væk fra varmekilder, risiko for eksplosion;
- fjern batterierne i tilfælde af længere perioder uden brug af fjernbetjeningen, risiko for oxidation og væskelækage

Nobis srl erklærer, at typen "håndholdt" radioenhed er i overensstemmelse med direktiv 2014/53/EU.

Den fulde tekst af EU-overensstemmelseserklæringen er tilgængelig på følgende internetadresse:
<https://www.nobisfire.it/wp-content/uploads/2019/04/DoC-Palmare-Radio-Nobis-1.pdf>



Efter kortvarigt at have vist en første skærm med producentens logo, vil fjernbetjeningen vise alle de sprog, hvorpå menuen er tilgængelig.



Vælg dit standardsprog ved hjælp af tasterne  . Tryk  for at bekræfte valget og gå videre til næste skærmbillede.

For at fungere korrekt, kræver fjernbetjeningen grænseflade med det elektroniske kort inde i produktet. Af denne grund vil displayet vise følgende installationsmeddelelse.





Hvis dette er den første brug af fjernbetjeningen, vælg **YES** med valgtasterne  . Tryk  for at bekræfte og gå videre til næste skærmbillede.

Følg instruktionerne for at forbinde apparatet med displayet via fjernbetjeningen, som vist i figuren nedenfor.

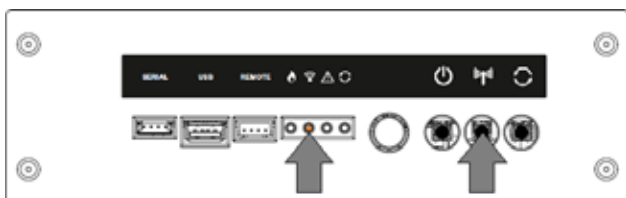

Hold fjernkommunikationsnøglen på  den elektroniske tavle nede i et par sekunder for at starte enhedssøgningsproceduren (placeret på bagsiden af produktet).



Det gule blinkende LEDlys under ikonet  indikere at det elektroniske kort venter på fjernbetjenings-signalet.

Tryk på bekræftelsestast  på fjernbetjeningen for at få komponenterne til at kommunikere med hinanden. Et afkrydsningstegn på displayet, ledsaget af et akustisk signal, indikerer, at fjernforbindelsen er blevet udført med succes.



Hvis batterierne udskiftes, behøver du ikke nødvendigvis at følge initialiseringsproceduren for fjernbetjeningen igen. I dette tilfælde, når displayet viser meddelelsen "FØRSTE INSTALLATION?", skal du vælge NEJ; bekræft ved at trykke .

4.2 T.EXT. TERMOSTATKONFIGURATION

Hvis apparatet skal styres fra et andet rum (dvs. hvor fjernbetjeningen ikke kan kommunikere), kan tilsluttes en ekstern termostat til produktet og dermed justere forbrændingen eller, ved at aktivere en bestemt funktion, tænde/slukke produktet. Som vist på nedenstående figur skal du forbinde termostatens terminaler til terminalkortet på bagsiden af produktet (nær nødpanelet).

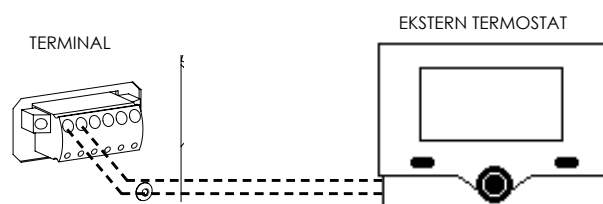

Når den elektriske tilslutning er udført, er det nødvendigt at aktivere genkendelsesfunktionen fra menuen INDSTILLINGER for at styreenheden kan genkende tilstedeværelsen af t.ext. ekstern termostat (se afsnittet: "AKTIVER EKSTERN TERMOSTAT").

 Ved at aktivere funktionen, der aktiverer den eksterne termostat, spærres aflæsning og styring af rum-temperaturen på fjernbetjeningen. Fjernbetjeningen vil vise TON, når der kræves en højere temperatur, TOFF, hvis temperaturen indstillet på termostaten er nået.

4.3 PÅFYLDNING AF TRÆPILLER

Påfyld træpiller fra toppen af produktet ved at skubbe det åbent. Sørg for, at pillerne i posen ikke lækker på eller ind i produktet, vær særlig opmærksom på centreringsen under påfyldning. Undgå også, at pillepakken kommer i kontakt med varme overflader.

 Sørg for at lukke dækslet på tanken korrekt efter påfyldning. En elektronisk kontakt styrer lukningen, så produktet kun kan tænde, når det er lukket korrekt. Derfor, hvis produktet ikke antændes, skal du kontrollere korrekt lukning af indsatsen.

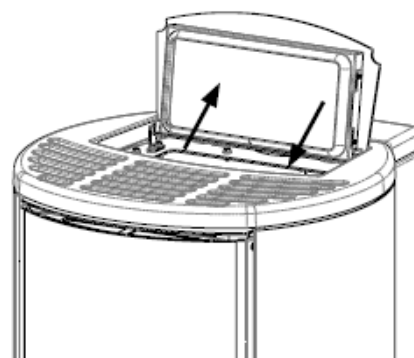

5 BESKRIVELSER AF FJERNBETJENING

Før du tænder for apparatet, anbefales det at læse det følgende kapitel omhyggeligt (vedrørende brugen af modtageren og fjernbetjeningen samt deres relaterede funktioner).

INFORMATIONSBEMÆRKNINGER:

- frekvens og transmitterede effektbånd, der bruges af udstyret som rapporteret i den tekniske dokumentation: 868,3 MHz - 869,85 MHz
- frekvensbånd og respektive transmitterede effektgrænser gældende for enheden (standardiserede frekvenser og effekt): 6dBm ERP

5.1 BESKRIVELSE AF MODTAGER

Apparatet er udstyret med nødfjernbetjeningstavle, placeret på bagsiden af produktet, som gør det muligt at styre nogle grundlæggende funktioner i tilfælde af, at fjernbetjeningen er defekt eller ikke fungerer korrekt.

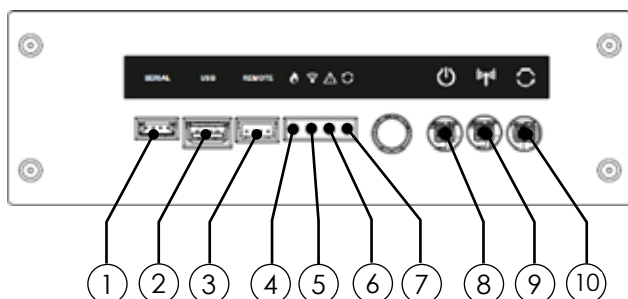

- 1 Seriel forbindelse (må KUN bruges af autoriseret personale)
- 2 USB forbindelse (må KUN bruges af autoriseret personale)
- 3 Nødkabelforbindelse
- 4 GRØN LED - apparatets arbejdsstatus
- 5 GUL LED - fjernkommunikation i gang
- 6 RØD LED - alarm aktiv
- 7 BLÅ LED - systemopdatering i gang
- 8 Tænd/sluk-knap for apparatet
- 9 Modtager - fjernbetjenings-parringsknap
- 10 Manuel opdateringsknap (må KUN bruges af autoriseret personale)

i I tilfælde af funktionsfejl i fjernbetjeningens kommunikation mellem fjernbetjeningen og modtageren, eller hvis batterierne er flade, skal det medfølgende nødkabel bruges til at genoprette kommunikationen mellem de eksterne enheder.

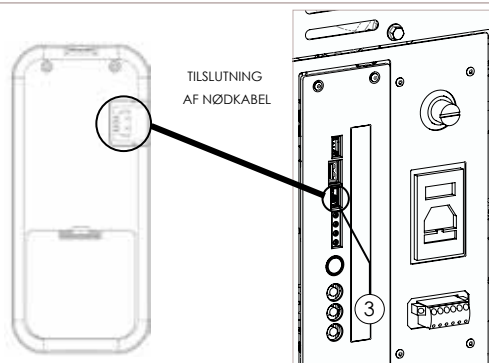

! Før du tilslutter nødkablet, skal du fjerne batterierne fra fjernbetjeningen. **BRANDFARE**

5.2 BESKRIVELSE AF FJERNBETJENINGENS TASTER

Fjernbetjeningen ser ud som på billedet nedenfor:

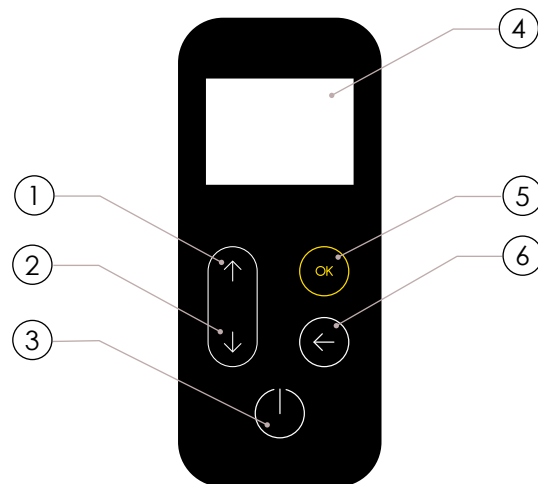

- 1 'Forøg'-tast (valgtast)
- 2 'Reducer'-tast (valgtast)
- 3 'ON/OFF', eller 'nulstil fra "Sleep"-tilstand'-tasten
- 4 Skærm/display
- 5 MENU-adgang og 'Bekræftelse'-tast
- 6 'Tilbage til forrige skærm' tast

i I "Sleep"-tilstand er den håndholdte skærm mørk, så radiokommunikationen med enheden kun holdes aktiv, hvis det er nødvendigt for at reducere batteriforbruget.

5.3 BESKRIVELSE AF FJERNBETJENINGSSKÆRM

Fjernbetjeningens skærm ser ud som nedenfor:

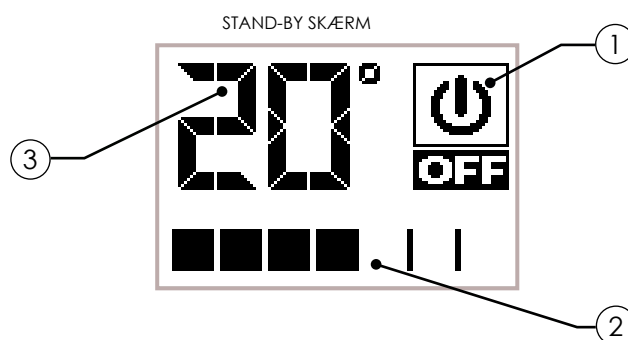

i Efter 20 sekunders inaktivitet slukker skærmen på fjernbetjeningen og skifter til "SLEEP"-tilstand, fjernforbindelsen med apparatet opretholdes. Skærmen genaktiveres ved blot at trykke på tasten **!**

① Ikon, der angiver apparatets status (se "Ikonoversigt").

② Angiver den indstillede arbejds effekt. Desuden, ved at trykke på rulletast (↓) vil den tillade effektindstillinger at blive vist og kan redigeres ved at bruge de 2 (↑) (↓) rulletaster.

Bekræftelse af hver ændring sker automatisk inden for 3 sekunder fra redigering af data, eller ved at trykke på bekræftelsestasten (OK). Et akustisk signal bekræfter ændringen.



③ Viser rumtemperatur som registreret af fjernbetjeningen. Desuden, ved at trykke på rulletasten (↑) vil temperaturindstillinger blive vist og kan derefter redigeres v.h.j.a. rulletasterne (↓) (↑). Bekræftelse af hver ændring sker automatisk inden for 3 sekunder fra redigering af data, eller ved at trykke på bekræftelsestasten (OK). Et akustisk signal bekræfter ændringen.



5.4 SIGNAL FOR FLADT BATTERI

Hvis batterierne er fladt, vil displayet vise et symbol, der angiver deres grænsestatus, dog bibeholdes fjernbetjeningens funktioner aktiveret.



Så snart batteriniveauet ikke længere tillader fjernkommunikation, vil fjernbetjeningen vise billedet af et fladt batteri i fuld skærm og blokere alle andre funktioner, der er forbundet til den, indtil batterierne udskiftes.



5.5 IKONOVERSIGT

①	②	③	BETYDNING
			TÆND
			I FUNKTION
		MAN	I FUNKTION UDEN TEMPERATURKONTROL
			STRØMSPARETILSTAND
	AUTO		AUTOMATISK FUNKTION (SE TILHØRENDE PUNKT)
	POWERFUL		'KRAFTFULD' FUNKTION (SE TILHØRENDE PUNKT)
			OPTIMERET FUNKTION (SE TILHØRENDE PUNKT)
			RENSNING BRÆNDESKÅL (HVOR TILSTEDE)
			RENSER AKTIV (hvor til stede)
			LUFTKONTROL - KOMFORT
			GENSTART FRA LUFTKONTROL KOMFORT
			SLUT RENGØRING
			OFF/SLUKKET
			ADVARSEL (se tilhørende punkt)
			FLAMMETEMPERATUR OVER GRÆNSEN
			TRÆPILLER OVERFYLDT
			FEJL TRYKSENSOR
			DEFEKT FLAMMESONDE
			FJERNBETJENINGSBATTERI ER NÆSTEN FLADE
			SERVICETID - GRÆNSE NÅET

6 MENU GENNEMGANG

For at få adgang til menuen og få vist alle tilgængelige poster tast 'OK' på stand-by skærme som vist på figuren nedenfor

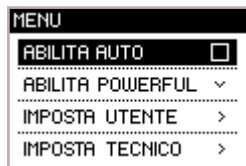

Rul gennem menu ved hjælp af tasterne

Bekræft dit valg med tasten

Vend tilbage til den forrige indtastning

Nedenfor kan du finde et praktisk eksempel på, hvordan du gennemser menuen ved hjælp af alle valgtasterne.



7 FØRSTE OPSTARTSINSTRUKTIONER

Dette kapitel fremhæver en række handlinger, der skal udføres under den første opstartsfasen af apparatet.

7.1 TID-DATO INDSTILLINGER

Nedenfor finder du proceduren til indstilling af dato og klokkeslæt på modellerne i producentens sortiment, nyttigt for timer-termostaten.

BETJENINGSPROCEDURE:

MENU >> BRUGER >> INDSTILLINGER >> TID-DATO

Tilgå menu ved at trykke

Rul gnm. muligheder til BRUGER

Tilgå menu ved at trykke

Rul gnm. muligheder til INDSTILLINGER

Tilgå menu ved at trykke

Rul gnm. muligheder til TIME-DATO

I menupunktet TID-DATO, tryk på

Skærbilledet til justering af tid og dato vises som vist i figuren nedenfor.

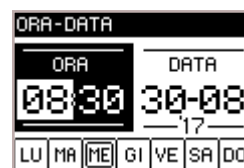

Ret den fremhævede dato v.h.j.a

Bekræft ændringer

Gentag handlingen for at fuldføre indstillingerne.

Husk følgende under redigering:

- for at vende tilbage til de tidligere data uden at gemme ændringer, tast
- hvis du kun skal ændre et felt, forlader du funktionen ved at trykke på 'OK' gentagne gange

Vend tilbage til STAND-BY-skærm, tryk på gentagne gange

7.2 KALIBRERING AF RUMSONDE (fjernbetjening)

Nedenfor kan du finde proceduren til at kalibrere fjernbetjeningssonden, hvis værdien afviger fra aflæsningen af en referenceprøvetermostat.

BETJENINGSPROCEDURE:

MENU >> BRUGER >> INDSTILLINGER >> KAL. RUMSONDE

Tilgå menu ved at trykke

Rul gnm muligheder til BRUGER

Tilgå menu ved at trykke

Rul gnm muligheder til INDSTILLINGER 

Tilgå menu ved at trykke 

Rul gnm muligheder til KAL. RUMSONDE 

tryk på KAL. RUMSONDE 

Skærbilledet til justering af rumsonde vises som vist i figuren nedenfor.



Ændr fremhævede data v.h.j.a  

Eksempel: Hvis referencetermostaten viser 21°C og fjernbetjeningen viser 19°C, skal du indstille +2 på fjernbetjeningen til at vise 21°C.

Bekræft ændringer ved at trykke 

Vend tilbage til STAND-BY-skærm, tryk på gentagne gange 

7.3 BRUGER-/AUTOSTYRING

Logikken i forbindelse med denne type styring er som følger:

BRUGER: Brugeren beholder muligheden for at indstille den ønskede rumtemperatur og den nødvendige pejseffekt for at nå denne temperatur.



AUTO: Brugeren indstiller blot den ønskede rumtemperatur, og apparatet styrer både strøm til ildsted og ventilation (hvis den er til stede og aktiv) uafhængigt af hinanden.





BETJENINGSPROCEDURE:

MENU >> AKTIVER AUTO

Tilgå menu ved at trykke 

Vælg første menu-mulighed, AKTIVER AUTO.

Vælg og klik  hvis du vil køre apparatet i AUTO tilstand .

Klik IKKE hvis du vil køre apparatet i BRUGER tilstand .







 Denne indstilling forhindrer manuel styring af den valgfri blæser, med undtagelse af blæseren indstillet til OFF. I dette tilfælde vil apparatet kun styre strømmen til pejsen selvstændigt. Ventilation forbliver deaktiveret.

7.4 INDSTILLINGER FOR RUMMETEMPERATUR

Rumtemperatur definerer den temperatur, du ønsker at opnå i de lokaler, hvor produktet er installeret.

Fra STAND-BY skærm, tryk på  for at vælge den ønskede temperatur;

Temperaturværdier spænder fra 7°C til MAN (når MAN-funktionen er indstillet, betyder det, at apparatet ALDRIG går i strømsparetilstand).

Rediger temperaturværdier v.h.j.a  

Bekræft ændringer ved at trykke  eller vent 3 sekunder for auto-bekræftelse.

7.5 STRØMINDSTILLINGER FOR ILDSTED

Ildstedets effekt definerer mængden af varme, der produceres af apparatet. Dette indebærer forskelligt brændstofforbrug. Grundlæggende bruges det til at fremskynde, at den ønskede temperatur, der er indstillet for de lokaler, hvor produktet er installeret, opnås. For at vælge strøm tryk på  fra STAND-BY skærm

Værdiområde ligger fra 1 to 7;

Ændr værdier, brug  

Bekræft ændringer ved at trykke  eller vent 3 sekunder for auto-bekræftelse.

7.6 TÆND/SLUK PRODUKTET

For at tænde produktet skal du holde  nede indtil skærmen nedenfor vises, fulgt af et akustisk signal





 Før du tænder, skal du ALTID støvsuge brændskålen, for modeller uden renseautomat.

Denne skærm vil blive vist for følgende maskinstatusser;

TÆND • Indledende fase af pillepåfyldning; **VENTENDE FLAMME** • Venter på, at flammen udvikler sig; **FLAMMEFASE** • Flammestabiliseringsfase og forbrændingsreduktion inde i brændskålen;

Et "flamme"-symbol med skriften ON vises - uden at vise arbejdskraften.
 For at slukke for produktet, samt nulstille alarmer - hold knappen nede 
 Et akustisk signal vil følge.



 På modeller udstyret med automatisk renser, aktiverer produktet i tændingsfasen en rengøringsfase af brændskålen før TÆND-tilstand indtræder. I tilfælde af en TÆNDINGSFEJL efter tryk på  vil en POP UP signalere, om der skal fjernes træpiller fra brændskålen, før apparatet tændes igen, dermed undgås at uforbrændte træpiller ender i askeskuffen.

 Støvsug altid brændskålen med en askestøvsuger. **BRANDFARE.**

 Ved den første aktivering af produktet kan der opstå ubehagelige lugte - eller røg forårsaget af fordampning eller udtørring af visse anvendte materialer. Dette fænomen vil forsvinde efter nogle timers brug. I denne periode anbefales det at holde lokalerne godt ventilerede.

8 FUNKTION

Produkter i sortimentet omfatter 7 forskellige effektniveauer. Nedenfor kan du finde en beskrivelse af, hvordan apparatet fungerer, når den ønskede rumtemperatur - hvis indstillet - er nået.

8.1 SPARETILSTAND

Under drift arbejder apparatet for at nå den ønskede rumtemperatur; når denne betingelse er opfyldt, reduceres effekten, og produktet går i SPAR-tilstand, en fase, hvor brændstofforbruget holdes minimalt. På dette tidspunkt er det nødvendigt at foretage en række afklaringer om fordelene ved AUTO-funktionen for at spare og/eller vende tilbage til fuld kapacitet:

- Ventilation, hvis den er til stede og aktiveret, fungerer i forskellige driftstilstande, afhængigt af den eksisterende forskel mellem den indstillede temperatur og den aktuelle temperatur i lokalerne
- Apparatet øger gradvist pejsens effekt, så snart temperaturen i lokalerne kommer under de indstillede værdier (forbrændingsoptimering og akustisk komfort)

Skærmen i SPAR-tilstand vises som følger:



8.2 KOMFORT KLIMA FUNKTION

Som beskrevet i afsnittet "sparetilstand" har apparatet det formål at tilfredsstille den termiske komfort, som brugeren kræver. Når KOMFORT KLIMA (funktion inkluderet i SPARETILSTAND) er aktiv, sikrer det også - hvis huset har en god energiklasse - en besparelse på brændstof ved hjælp af intelligent tænd/sluk-system (ved indstilling/opnåelse af den ønskede temperatur). Nedenfor kan du finde proceduren for at aktivere denne funktion og en grundig beskrivelse af alle de værdier, der kan indstilles, sammen med et praktisk eksempel.

BETJENINGSPROCEDURE:

MENU >> BRUGER >> KOMFORT KLIMA

Tilgå menu ved at trykke 

Rul gnm muligheder med  til INDSTILLINGER

Tilgå menu ved at trykke 



Rul gnm muligheder til KOMFORT KLIMA 

Vælg KOMFORT KLIMA v.hj.a 

Funktionskærmen med alle indstillingsparametre, der skal aktiveres og justeres, vises som i figuren nedenfor.





Aktiver/deaktiver funktionen ved at trykke  og:

- gå tilbage til BRUGER v.hj.a.  eller
- gå videre v.hj.a.  - for at vælge tid i sparetilstand, før funktionen slukker produktet

Ændr værdier v.hj.a  





Bekræft dit valg ved at trykke  og gå til temperaturindstilling, for at indstille den værdi, som produktet skal tænde under.

Ændr værdier v.hj.a.  



Bekræft dit valg ved at trykke  og gå tilbage til skærmen INDSTILLINGER. Når du ændrer tid og genstarter temperaturen i sparetilstand, skal du huske følgende:

- for at gå tilbage til de foregående data uden at gemme den sidste ændring, tast 
- hvis du ønsker at ændre et enkelt felt, skal du taste  gentagne gange, når ændringen er afsluttet, dermed afslutter du funktionen beskrevet i dette afsnit. Tryk gentagne gange på  for at gå tilbage til STAND-BY-skærmen.

STATUS SKÆRM.

For at genkende, når apparatet er ved at slukke i KOMFORT KLIMA-tilstand skal følgende skærm

 vises

For at genkende, når apparatet er ved at tænde i KOMFORT KLIMA-tilstand skal følgende skærm

 vises

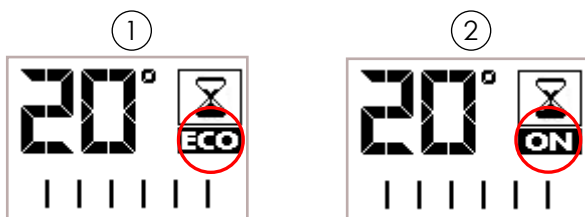

PRAKTISK EKSEMPEL:

Stuetemperatur indstillet til 21°C;

Sparetilstand indstillet til 3 minutter;

Genstarttemperatur indstillet til 2°C lavere end indstillet temperatur.

Apparatet slukker, så snart rumtemperaturen når den indstillede værdi + 3 minutter i sparetilstand.

Produktet tænder, når der registreres en temperatur på 18°C (21°C - 2°C - 0,5°C tolerance).

Du kan også aktivere denne funktion ved hjælp af en ekstern termostat, idet du tager i betragtning, at denne ikke inkluderer hystereseværdier.

 Det anbefales at bruge en ekstern termostat med egen hystereseværdi, der maksimalt kan indstilles til 3 °C. Betjening af apparatet kunne starte tænd- og slukfasen flere gange i løbet af dagen; dette kan kompromittere levetiden for tændingsmodstanden.

8.3 KRAFTFULD/POWERFUL FUNKTION

Når powerful-funktion er aktiv, kan du opvarme rummet ved at bruge ventilatoren ved maksimal hastighed. Målet er at levere den maksimale varme på trods af en reduktion i akustisk komfort. Du kan også indstille en bestemt tid for funktionen POWERFUL til at fungere.

 Når POWERFUL-funktionen er aktiveret og ventilation deaktiveret (for modeller udstyret med valgfri ventilation), aktiveres blæseren automatisk ved maksimal hastighed, så længe denne funktion er i drift

Logikken i forbindelse med denne form for styring er som følger:

BRUGER: Brugeren beholder muligheden for at indstille den ønskede rumtemperatur og den nødvendige ildkraft for at nå denne temperatur.



POWERFUL: Brugeren kan aktivere denne funktion enten manuelt eller ved at indstille en bestemt tid.



Apparatet frigøres fra tænd-indstilling, hvilket påtvinger ventilation ved maks. hastighed i 5 minutter eller indtil den indstillede temperatur er nået, eller når funktionen er deaktiveret af enten brugeren eller timeren

BETJENINGSPROCEDURE 1:

MENU >> AKTIVER POWERFUL

Tilgå menu ved at trykke  Find

muligheden AKTIVER POWERFUL,



Tast , og POWERFUL-skærmen med alle tilgængelige indstillinger vises.



Ændr aktiveringstypen ved at trykke  

OFF - Powerful deaktiveret;

ON - Powerful aktiveret;

TIMER - Powerful aktiveres v.hj.a. timer

Som tidligere beskrevet kan du indstille en timer til at aktivere denne funktion. Nedenfor kan du finde betjeningsproceduren for at få adgang til og ændre data.

BETJENINGSPROCEDURE 2:



MENU >> BRUGER >> INDSTILLINGER >> POWERFUL

Tilgå menu ved at taste Find muligheden INDSTILLINGER Tilgå menu ved at taste Find muligheden POWERFUL v.hj.a. Tilgå menu ved at taste I menupunktet POWERFUL, tast 

En redigeringskærm til at justere parametre vises, som vist i figuren nedenfor.

Du kan indstille tænd- og sluktidspunktet samt aktivere ugedagene v.hj.a.  Bekræft hver ændring med bekræftelsestasten  indtil du forlader skærmen INDSTILLINGER.

Husk følgende under redigering:

- for at vende tilbage til de tidligere data uden at gemme, tast 
- Hvis du vil ændre et enkelt felt, tast  gentagne gange for at forlade funktionen, når ændringen er blevet udført

For at vende tilbage til STAND-BY-skærm, tast  gentagne gange.

 Hvis timeren er blevet indstillet med POWERFUL-funktionen, skal dataindstillingen i 'Aktiver powerful' indstilles på TIMER. Hvis værdien er ON, er timeren spærret indtil den deaktiveres (OFF).

 POWERFUL-funktionen forhindrer AUTO-styring indtil dens deaktivering, hvis både timer og manuelle muligheder er aktiverede.

8.4 VENTILATIONSSTYRING (medfølger ikke denne model)

Produkter i serien udstyret med valgfri ventilation udnytter naturlig konvektionssystem, som garanterer en betydelig mængde varme i lokalene uden støj. Det er dog også muligt at få adgang til menuen (som vist nedenfor) for at aktivere valgfri ventilation i henhold til den ønskede effekt.

BETJENINGSPROCEDURE:

MENU >> BRUGER >> VENTILATION

Tilgå menu ved at taste Find menu OPSÆTNING v.hj.a. Tilgå menu ved at taste Den første mulighed i menuen "VENTILATION", tast 

Skærmen til justering af ventilation vises som vist i figuren nedenfor.

Redigering af ventilationseffekt  

0 - ventilation inaktiv;

1-7 - ventilation effektområde;

PS - ventilation følger ovnens effekt som indstillet på apparatet.

 Hvis PS-funktionen ikke er indstillet, fungerer blæserstrømmen uafhængigt af produktets strøm.

Bekræft, tast For at vende tilbage til STAND-BY-skærm, tast  gentagne gange.

9 BESKRIVELSE AF MENUFUNKTIONERNE

Dette kapitel beskriver funktionerne i brugermenue, nyttige til at forbedre nogle aspekter af brugerkomfort og/eller produktbetjening.

9.1 TERMOSTAT MED TIMER-FUNKTION

Med termostat-timeren vil du være i stand til at indstille automatisk tænd/sluk for produktet for hver dag i ugen, med 4 uafhængige tidsintervaller til rådighed (PROGRAMMER 1 - 2 - 3 - 4).

For at aktivere denne funktion, følg venligst proceduren vist nedenfor, startende fra STAND-BY-skærmen.

BETJENINGSPROCEDURE:

MENU >> BRUGER >> TERMOSTAT TIMER

Tilgå menu ved at taste Find muligheden OPSÆTNING, tast Tilgå menu ved at taste Find muligheden TERMOSTAT TIMER, tast Tilgå funktionen ved hjælp af 



Skærmen for at aktivere funktionen og redigere de 4 TIMER-programmer vises som vist i figuren nedenfor.



Aktiver/deaktiver funktionen, tast  og:

- Returner til BRUGERINDSTILLINGER 

ELLER

- Gå videre og vælg det program, der skal indstilles v. hj. a.  tilgå det v. hj. a.  for at lave ændringer

Hvis du vil have adgang til 1 af de 4 programmer, vises skærmen som vist nedenfor:



Rediger tænd- og sluktidspunktet og/eller aktiver ugedagene ved hjælp af  

Bekræft hver ændring tast  og gå videre til den anden skærm i TIMER-programmet.

Skærbilledet vist nedenfor viser muligheden for at indstille strømmen til ovnen under aktivering af tidsbåndet og den ønskede rumtemperatur 

Desuden vil du kunne styre den ønskede ventilationshastighed (hvis relevant) ved en given effekt. 





Ændr værdier v. hj. a.  

Bekræft hver ændring - tast  indtil du forlader programmet

Husk følgende, mens du redigerer:

- Vend tilbage til foregående data uden at gemme sidste ændring, tast 

- Hvis du ønsker at ændre et enkelt felt, tast  gentagne gange, når du har ændret det, for at afslutte funktionen beskrevet i dette afsnit.

For at gå tilbage til STAND-BY skærm, tast  gentagne gange

9.2 SNEGLLÆSNINGS-FUNKTION

Denne funktion er nødvendig for at lette apparatets tændingsfase efter at tragten (pillebeholderen) er blevet omhyggeligt rengjort for at fjerne savsmuld, der er ophobet på bunden over tid. For yderligere reference, se venligst kapitlet "Rutinemæssig vedligeholdelse af produktet".

Kontroller også, at du har anbragt piller i tanken, og at apparatet er i "OFF" eller "SLUT RENGØRING", før du starter denne funktion.

Tallet, udtrykt i sekunder, angiver sneglens rotationstid under læsfasen.

Herefter stopper sneglen automatisk, og apparatet kan tænde.

BETJENINGSPROCEDURE:

MENU >> BRUGER >> SNEGL PÅLÆSNING

Tilgå menu ved at taste Find muligheden OPSTÆNING, tast Tilgå menu ved at taste Find muligheden SNEGL PÅLÆSNING, tast Tilgå funktionen ved at taste 

Til at begynde med aktiveres rensere (for modeller udstyret med automatisk rengøring), og derefter aktiveres påfyldningssneglen. En nedtællingsskærm vil informere dig om den tid, det tager for sneglen at påfylde træpiller.



Når pålæsningen er udført, vil apparatet gå tilbage til skærmen INDSTILLINGER.

 Efter den indledende pålæsningsfase vises en POPUP, der informerer om at suge træpiller fra brændskålen. Denne operation tillader ikke, at pillerne tømtes i askeskuffen, når pladen roteres under tændingsfasen.

 Støvsug altid brændskålen med en askestøvsuger. **BRANDFARE.**

9.3 TRÆPILLE/LUFTINDTAGSFORHOLD

Indstillingen TRÆPILLE/LUFTINDTAGSFORHOLD giver dig mulighed for at justere, med øjeblikkelig virkning, mængden af træpiller, der fyldes i ovnen og mængden af luftindtag (produkt testet og inspiceret med DIN PLUS certificerede træpiller). I tilfælde af at andre træpiller eller ikke-certificerede træpiller bruges, skal forbrændingen muligvis justeres.

Normalt udføres ændringen på procentdelen af LUFTINDTAG for at forbedre forbrændingen; hvis justering af ilt ikke resulterer i effektiv forbrænding, skal du muligvis også ændre procentdelen af TRÆPILLE, der falder ned i ildstedet.

BETJENINGSPROCEDURE:

MENU >> BRUGER >> P/A RATIO

Tilgå menu ved at taste 

Find muligheden INDSTILLINGER, tast 

Tilgå menu ved at taste 

Find muligheden P/A RATIO - tast 

Tilgå funktionen ved at taste 



Rediger pillemængde v.h.j.a.  

Værdier spænder fra -5: % reduktion i pillepåfyldning
til +5: % stigning i pillepåfyldning

Bekræft v.h.j.a.  og gå videre til at ændre luftindtag.





Ændr indstillingen for luftindtag  

Værdier spænder fra -5: % reduktion i luftindtag
til +5: % stigning i luftindtag

Bekræft ved at taste  og forlad justeringer for at gå tilbage til skærmen INDSTILLINGER

I eksemplet ovenfor blev en procentdel på -2 for TRÆPILLER og +3 for LUFTINDTAG indstillet;
En sådan indstilling er nødvendig, når forbrændingen mangler ilt, og træpiller er små i størrelse sammenlignet med de gennemsnitlige 2 cm træpiller.

Husk følgende under redigering:

- vend tilbage til de tidligere data uden at gemme sidste ændring, tryk 
- Hvis du ønsker at ændre et enkelt felt tryk  gentagne gange efter ændring, for at afslutte funktionen beskrevet i dette afsnit. For at gå tilbage til STAND-BY-skærmen, tryk  gentagne gange.



Det tal, der er angivet for redigering af indstillinger, refererer til en ændring i procent, der påvirker standardparametre som indstillet i det elektroniske kort. Dette har kun en effekt under drift. Disse værdier skal ændres ved dårlig forbrænding, hvilket i mange tilfælde skyldes brug af andre typer træpiller end dem, der bruges til at teste apparatet.

9.4 STATUS PILLEOVN

Denne funktion giver dig mulighed for at kontrollere, at de vigtigste parametre fungerer korrekt på apparatet. Nedenfor kan du finde de to skærm-billeder, der viser listen over faktiske data for produktet, nyttige for supporttjenesten under kontrolinterventioner.

BETJENINGSPROCEDURE:

MENU >> BRUGER >> STATUS BRÆNDEOVN

Tilgå menu ved at taste 



Find muligheden INDSTILLINGER, tast 

Tilgå menu ved at taste 

Find muligheden STATUS PILLEOVN - tast 

Tilgå funktionen ved at taste 



Vælg den type skærm, du vil have vist, ved hjælp af tasterne  

Få adgang til den relevante skærm med tasten 

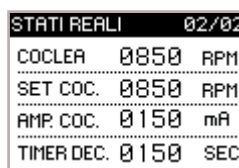
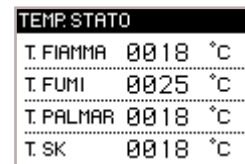
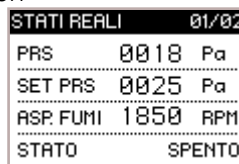

Gå tilbage til INDSTILLINGER-skærmen, tryk 

For at gå tilbage til STAND-BY-skærmen, tryk  gentagne gange.

9.5 AKTIVERING AF EKSTERN TERMOSTAT

Dette afsnit forklarer, hvordan man aktiverer funktionen, der gør det muligt at styre rumtemperaturen ved hjælp af den eksterne termostat i stedet for at bruge fjernbetjeningen. Afsnittet er en fortsættelse af afsnittet kaldet "KONFIGURATION AF EKSTERN TERMOSTAT", og forklarer proceduren for aflæsning af enheden ved hjælp af det elektroniske kort.

BETJENINGSPROCEDURE:

MENU >> BRUGER >> INDSTILLINGER >> AKTIVERING AF T.EXT..

Tilgå menu ved at taste 



Find muligheden INDSTIL BRUGER, tast 

Tilgå menu ved at taste 

Find muligheden INDSTILLINGER, tast 

Tilgå menu ved at taste 



Første menupunkt AKTIVER. T.EXT.

Vælg - tast  hvis du vil styre rumtemperaturen ved hjælp af den eksterne termostat (medfølger ikke) .



For at gå tilbage til STAND-BY-skærmen, tryk  gentagne gange

STAND-BY-skærmen vises i stedet for den registrerede og indstillelige rumtemperatur:

- Teksten T ON hvis rummet, hvori termostaten er installeret, ikke har nået den krævede temperatur endnu; 
- Teksten T OFF hvis den ønskede rumtemperatur er nået. 

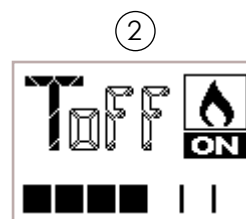
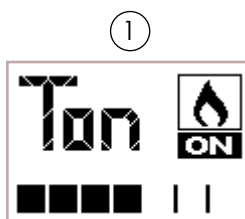

9.6 SPROG

Afhængigt af destinationslandet eller slutbrugeren inkluderer denne funktion en række sprog, som du kan vælge imellem. Fremgangsmåden for at vælge det ønskede sprog er beskrevet nedenfor.

BETJENINGSPROCEDURE:

MENU >> BRUGER >> INDSTILLINGER >> SPROG

Tilgå menu ved at taste 

Find muligheden INDSTIL BRUGER, tast 

Tilgå menu ved at taste 

Find muligheden INDSTILLINGER, tast 

Tilgå menu ved at taste 

Find muligheden SPROG, tast 

Tilgå funktionen ved at taste 



Find og vælg sprog ved at taste  

Bekræft sprog ved at taste  og afkrydsningstegnet ses.

For at gå tilbage til STAND-BY-skærmen, tryk  gentagne gange.

9.7 KONTRAST

Nedenfor kan du finde proceduren til at forbedre skærmvisningsindstillingerne, hvis grafikken ikke viser information tydeligt.

BETJENINGSPROCEDURE:

MENU >> BRUGER >> INDSTILLINGER >> KONTRAST

Tilgå menu ved at taste 

Find muligheden INDSTIL BRUGER, tast 

Tilgå menu ved at taste 

Find muligheden INDSTILLINGER, tast 





Tilgå menu ved at taste 





Find muligheden KONTRAST, tast 

På funktionsindtastningen, tryk på 

Skærmen til justering af fjernbetjeningens kontrast vises, som vist i figuren nedenfor.



- Rediger fremhævede data v.h.j.a.  
- Bekræft din ændring ved at trykke 
- For at gå tilbage til STAND-BY-skærmen, tryk  gentagne gange.







- Find muligheden INDSTILLINGER, tast 
- Tilgå menu ved at taste 
- Find muligheden ANTIKONDENSATION, tast 
- Aktiver/deaktiver funktion ved at trykke 

9.8 FIRMWARE VERSION

For at se versionen af firmwaren installeret til den leverede apparatmodel, følg proceduren i dette afsnit. Denne funktion er nyttig for supportcenteret til at kontrollere tilgængeligheden af nye opdateringer, der skal installeres, hvis det er nødvendigt.

BETJENINGSPROCEDURE:

MENU >> BRUGER >> INDSTILLINGER >> FW VERSION

- Tilgå menu ved at taste 
- Find muligheden INDSTIL BRUGER, tast 
- Tilgå menu ved at taste 
- Find muligheden INDSTILLINGER, tast 
- Access menu by pressing 
- Find muligheden FIRMWARE VERSION, tast 
- Tilgå funktionen ved at taste 

```

VERSIONE FW
Elemento_aria001
R1U9kW
T033.NBS.AIR.MB01
R026.NBS.AIR.U101
  
```

- For at gå tilbage til STAND-BY-skærmen, tryk  gentagne gange.



- For at gå tilbage til STAND-BY-skærmen, tryk  gentagne gange.

GENEREL INFORMATION BEMÆRK:

Når du browser fra en skærm til en anden, vil følgende skærm blive vist i et par sekunder:

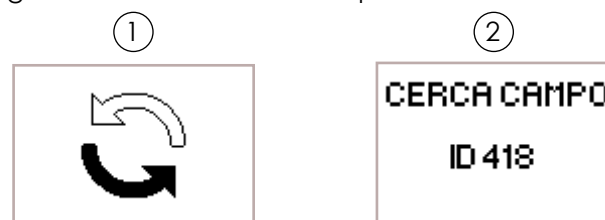

Denne skærm viser, at fjernbetjeningen forsøger at oprette forbindelse til apparatet. Dette trin er nødvendigt for at gendanne oplysninger til visning for slutbrugeren. **1** i tilfælde af forbindelsesfejl, vil skrivefeltet efterfulgt af et tal fremkomme. I dette tilfælde skal du blot flytte tættene på apparatet for at genetablere kommunikationen. **2**



9.9 ANTIKONDENSATION (røggas-temperatur)

Denne funktion sikrer, at røggastemperaturen forbliver højere end kondensattemperaturen.

 Denne funktion vil resultere i en let stigning i træpilleforbruget for at afhjælpe denne tilstand. Årsager til kondensering kan relateres til installation og frem for alt til udbyttet af træpillerne og deres størrelse.

BETJENINGSPROCEDURE:

MENU >> BRUGER >> INDSTILLINGER >> ANTIKONDENSATION.

- Tilgå menu ved at taste 
- Find muligheden INDSTIL BRUGER, tast 
- Tilgå menu ved at taste 

10 KANALISERING (Hvis det findes på modellen)

Produkterne i serien udstyret med kanalføring kan være af to typer, enkelt kanal eller dobbelt kanal. Den kan indstilles manuelt eller aktiveres automatisk baseret på den temperaturgradient, du ønsker at opnå i det rum, hvor kanalisering er installeret.

10.1 INDSTIL ENKELKANAL

Dette afsnit beskriver systemet til indstilling af hastigheden af ventilationen, der bruges til kanalføring. Endvidere vises muligheden for at aktivere den automatiske kanalføringsfunktion, knyttet til den rumtemperaturindstilling, du ønsker at opnå i rummet.

BETJENINGSPROCEDURE:

MENU >> INDSTIL BRUGER >> KANALISERING

Tilgå menu ved at taste **OK**

Find muligheden INDSTIL BRUGER, tast **↓**

Tilgå menu ved at taste **OK**

Firste punkt i "KANALISERING"-menu, tast **OK**

Skærmen vises med indstilling af kanalisering, som på figuren.

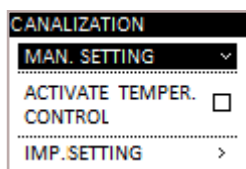

Bekræft - tast **OK**

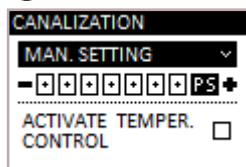

- INDSTIL MANUEL: giver dig mulighed for at redigere effekten ved kanalisering, tast **↑ ↓**

1-7 - indstillingsområde;
PS - ventilation følger effekt til pejsen indstillet på apparatet..

i Hvis PS-funktionen ikke er indstillet, er ventilatoren altid uafhængig af produktets effekt.

- AKTIVER TEMPERATUR KONTROL: muliggør modulering af ventilationen, når den indstillede indstilling er nået;

Aktiver/deaktiver, tast **OK**

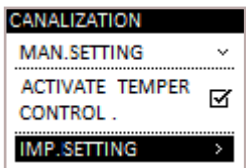

- INDSTIL INDSTILLING giver dig mulighed for at ændre den rumtemperaturindstilling, du ønsker at nå i kanal-miljøet.

Brug tasterne **↑ ↓** for at aktivere/deaktivere flaget, hvis du vil styre temperaturen i den zone, der skal kanaliseres, v.hj.a en ekstern termostat. (medfølger ikke). Tast **OK** for at bekræfte

Brug tasterne **↑ ↓** for at indstille temperaturen i zonen, der skal kanaliseres, v.hj.a. en valgfri rumsonde, som leveres efter anmodning fra Nobis s.r.l.(Leveres ikke som standard)

i Hvis flaget er aktiveret for at "kanalisere" temperaturstyring med en ekstern termostat, er det ikke muligt at ændre temperaturindstillingen fra den håndholdte enhed, men derimod fra den eksterne termostat.

10.2 INDSTIL KANALISERING TIMER

I menuen TERMOSTAT TIMER, for modeller med kanalisering, kan du indstille kanaliseringseffekten (ventilationshastigheden) og den temperatur, du ønsker at opnå i det rum, hvor ventilationsudtaget er installeret. Efter at have indstillet alle værdier relateret til programmeret tænding af apparatet, vises følgende skærbillede.

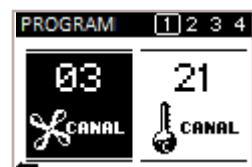

Rediger de fremhævede data v.hj.a **↑ ↓**
Bekræft de ændrede data - tast **OK**

Gentag den samme handling for at indstille den næste parameter;

i Ved at indstille rumtemperaturen for kanalføringen styres dette kun, hvis TEMPERATURKONTROL-funktionen, set tidligere, er aktiveret, og AKTIVER T.EXT er deaktiveret i INDSTILLINGER i menuen KANALINDSTILLING.

For at vende tilbage til STAND-BY SKÆRMEN tast **OK** for at bekræfte indstilling.

10.3 VIS KANALISERINGSSTATUS

For at få vist kanalstatussen fra STAND-BY-statussen, Tryk på tasten **←**
Skærbilledet følger:

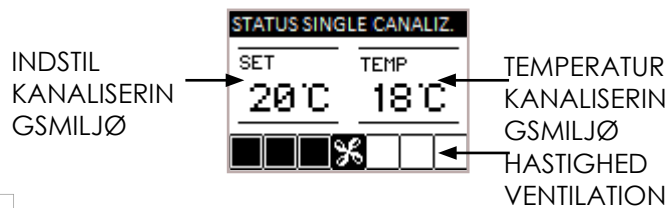
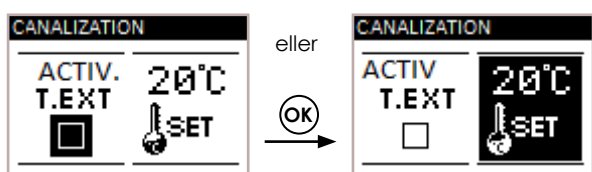

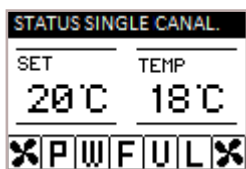

i Når funktionen POWERFUL vises i DISPLAY STATUS, kan du se, at kanalføring også er i denne tilstand, som i figuren ovenfor.

i Hvis PS-funktionen ikke er indstillet, fungerer ventilatoren altid uafhængig af produktets effekt.

- TEMPERATUR KONTROL AKTIVERET: aktiverer modulering af ventilation, når de indstillede værdier er nået;

Aktiver/deaktiver, tast **OK**



- REDIGER INDSTILLINGER: giver dig mulighed for at redigere den rumtemperatur, du ønsker at nå i kanal-miljø.

10.4 INDSTILLING DOBBELT-KANALISERING

Dette afsnit beskriver, systemet til manuel aktivering/deaktivering og indstilling af ventilationshastighed, der bruges til kanalføring. Desuden forklares, hvordan du aktiverer automatisk dobbeltkanalstyringsfunktion, som er knyttet til den rumtemperaturindstilling, du ønsker.

BETJENINGSPROCEDURE:

MENU >> BRUGER >> KANALISERING

- Tilgå menu ved at taste **OK**
- Find muligheden INDSTIL BRUGER, tast **↓**
- Tilgå menu ved at taste **OK**
- Første punkt i "KANALFØRING"-menu, tast **OK**
- Skærmen til indstilling af kanalisering vises, som vist i figuren nedenfor.

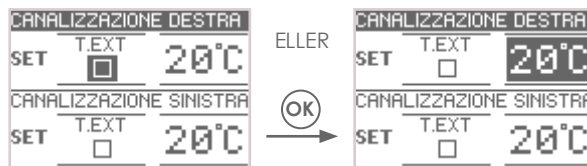

Tast **↑↓** vælg/fravælg temperaturen i den zone, der skal kanaliseres af en ekstern termostat. (medfølger ikke) Tast **OK** for at bekræfte

Tast **↑↓** at indstille temperaturen på den zone, der skal kanaliseres ved hjælp af en valgfri rumsonde, leveret af Nobis s.r.l. efter anmodning (medfølger ikke som standard)



Efter bekræftelse af indstillinger for HØJRE kanalisering tast **OK** gentag derefter den samme procedure for venstre kanalisering.

Bekræft ved at taste **OK**



i Hvis "kanalisering" temperaturstyring med ekstern termostat er aktiveret, er det ikke muligt at ændre temperaturindstillingerne ved hjælp af fjernbetjeningen, men derimod fra den eksterne termostat.

- INDSTIL MANUEL: giver dig mulighed for at redigere kanaliseringseffekt: **↑↓**
 0 - ventilation deaktiveret;
 1-7 - indstillingsområde;
 PS - ventilation følger ovns effekt indstillet på apparatet.
 Tast **OK** for at bekræfte ændringer for den HØJRE ventilator og gå videre til den VENSTRE.

10.5 INDSTIL KANALISERING TIMER

I menuen TERMOSTAT TIMER, for modeller udstyret med kanalføring, kan du indstille kanaleffekten (ventilationshastigheden) og den temperatur, du ønsker at opnå i det rum, hvor ventilationsudtagene er installeret. Når alle værdier relateret til den programmerede tænding af apparatet er indstillet, vises følgende skærbillede.



Rediger de fremhævede data v.h.j.a

Bekræft ændringer, tast

Gentag den samme handling for at indstille den næste parameter;

Når rumtemperaturen til kanalisering er indstillet, vil dette kun administreres, hvis TEMPERATUR-KONTROL-funktionen er aktiveret, som tidligere set, og AKTIVER EXT T. (i INDSTILLINGER-sektionen i menuen KANALISERING) deaktiveret.

Efter bekræftelse af indstillinger for HØJRE kanalisering tast gentag derefter den samme procedure for VENSTRE kanalisering.



Rediger de fremhævede data v.h.j.a

Bekræft ændringer, tast

Gentag den samme handling for at indstille den næste parameter; Bekræft indstillingerne og vend tilbage til STAND-BY-skærmen skal du trykke på

10.6 VISNING AF KANALISERINGSSTATUS

For at få vist kanaliseringsstatus fra STAND-BY-skærmen

Displayskærmen vises som følger:

INDSTILL HØJRE KANALISERET MILJØ

INDSTIL VENSTRE KANALISERET MILJØ

VENSTRE VENTILATIONS-HASTIGHED

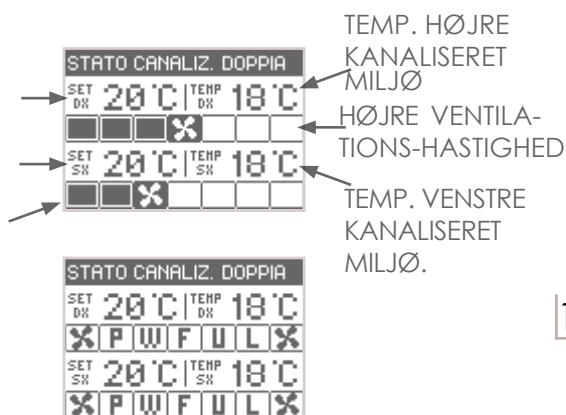





Når KRAFTFULD-funktionen er aktiveret, vil kanalisering også være synlig i denne funktion, som i figuren ovenfor.

11 PHASES OVERVIEW

FASE	BESKRIVELSE
 TÆND AFVENT FLAMME FLAMMEFASEN	- Modstanden begynder at forvarme, og træpiller begynder at falde ned i fyrfadet. - Træpiller antændes takket være varmen, der genereres af indsugningsluften, der strømmer gennem kanalen på glødemodstanden. - Pillepåfyldning genstarter, og flammen udvikler sig.
 ARBEJDER	Apparatet har udført tændingsfasen og begynder at køre med den nødvendige strøm i henhold til indstillingerne
 SPARE-TILSTAND	Den ønskede rumtemperatur er nået.
 RENSNING BRÆNDSKÅL	Rengøringsfasen for brændskålen er aktiv uden at bevæge renseren (periodisk funktion).
 RENSER AKTIVERET	Fasen til rengøring af brændeovnen kører med renseren aktiveret. Apparatet slukker og tænder automatisk igen.
 GENSTART	Genstart er påkrævet efter afkøling. Når det er gjort, begynder apparatet automatisk at arbejde.
 SLUT RENSNING	Apparatet er ved at slukke, og afkølingen er endnu ikke afsluttet.
 OFF	Apparatet er slukket, og alle motorer er deaktiveret.

12 OVERSICHT OVER FUNKTIONER





FASE	BESKRIVELSE
 MAN ARBEJDE	Rumindstilling på MAN. Apparatet fungerer kun med den indstillede ildsteds kraft (den skifter aldrig til sparetilstand).



FASE	BESKRIVELSE
 TERMOSTAT	Styring af rumtemperatur er valgt ved hjælp af en ekstern termostat (leveres ikke af producenten).
 AIR CON. KOMFORT	Med AIR CON. KOMFORT aktiveret, slukker produktet automatisk, når den indstillede rumtemperatur er nået (se det specifikke afsnit).
 AUTO	Apparatet styrer brændeovns strøm og ventilation automatisk (hvis relevant) for at garantere bedre komfort (se det specifikke afsnit).
 POWERFUL	Apparatet arbejder med ventilation ved maksimal hastighed for at fremskynde rumopvarmningen. (se specifikt afsnit).
 OPTIMAL FLAMME	Apparatet optimerer forbrændingen, ved at reducere pillebelastningen, samtidig med at udbyttet er garanteret.

13 ALARM-OVERSIGT

FASE	BESKRIVELSE
 ALARM	Apparatet er i alarmstatus: se kapitlet "ALARMER" for at identificere det.
 ANOMALI	Apparatet signalerer en uregelmæssighed uden at slukke. Se "ANOMALIOVERSIGT".
 BATTERI 10%	Fjernbetjeningens batterier er næsten flade.
 FLADT BATTERI	Fjernbetjeningens batterier er flade. Udskift dem.
 SERVICE TIMER	Arbejdstidsgrænsen er nået. Det anbefales at anmode om ekstraordinær vedligeholdelse af apparatet af autoriseret personale.

14 ANOMALIER OVERSIGT

FASE	BESKRIVELSE
 S. TRYK FEJL	Apparatet signalerer en fejlfunktion af sensoren, der styrer den korrekte forbrænding. Mens man venter på en tekniker, skifter apparatet af sikkerhedsmæssige årsager til sparetilstand.
 VARM RØG	Overophedning af røgteperatur; apparatet skifter midlertidigt til sparetilstand med ventilation ved maksimal effekt for at nedkøle 'kroppen'.
 PILLER OVERBELASTNING	Hvis mængden af piller er for høj til maskinens effekt, pillebelastning reduceres ved at redigere procenten i P/A-FORHOLD (se det specifikke afsnit).
 S. FLAMME FEJL	Apparatet signalerer en funktionsfejl i flammesonden. Mens man venter på en tekniker, skifter apparatet af sikkerhedsmæssige årsager til sparetilstand.

FASE	BESKRIVELSE
 Pillemagasinlåde åben	Uregelmæssighed opstår, når brugeren åbner døren, askeskuffen eller pilledøren; på dette tidspunkt stopper træpillepåfyldningen inde i brændskålen, og der udsendes et akustisk signal. For at genoprette normal drift skal brugeren lukke dørene. Hvis denne handling ikke udføres, vil produktet signalere en alarm
 Askeskuffe/ovndør åben	
 Røgsonde defekt	Uregelmæssighed i sonden, der styrer røgduststødningstemperaturen, kontakt en autoriseret tekniker for at løse fejlen.

i Anomalier, der adskiller sig fra alarmer, er signaler, der automatisk nulstilles, når årsagen, der genererede dem, er blevet elimineret. Desuden får signalet ikke apparatet til at slukke, hvilket garanterer opvarmning.

! Nogle uregelmæssigheder kræver teknisk indgriben fra autoriseret personale for at blive løst. Selvom apparatet bliver ved med at virke, skal brugeren få løst problemet.
Uagtsomhed vil forårsage funktionsfejl.

15 BESKRIVELSE AF ALARMER



Hver alarmtilstand får apparatet til straks at slukke. Tryk på P3 tænd/sluk-knappen for at nulstille alarmerne. Før du tænder for apparatet igen, skal du kontrollere, at signalet er løst.

ALARM KODE	ÅRSAG
01 BLACK OUT	Ingen strøm i arbejdsfasen
	LØSNING
	Tryk på sluk-tasten og gentag tændingen af apparatet
	Kontakt supportservicen, hvis problemet fortsætter.

ALARM KODE	ÅRSAG
02 TÆNDER IKKE	Træpilletanken er tom
	Utilstrækkelig træpille- og sugekalibrering under tændingsfasen
	Tændingsmodstand defekt eller ikke i position
	LØSNING
	Tjek, at der er træpiller i tanken. Påfyld om nødvendigt.
	Kontakt supportservicen, hvis problemet fortsætter.

ALARM KODE	ÅRSAG
03 INGEN TRÆPILLER	Træpilletanken er tom
	Gearmotoren læser ikke træpiller
	Manglende påfyldning af piller
	LØSNING
	Tjek, at der er træpiller i tanken. Påfyld om nødvendigt.
	Tøm tanken for at kontrollere, at der ikke er genstande inde i den.
	Juster ved at øge mængden af piller fra "P/A BLANDING"
	Kontakt supportservicen, hvis problemet fortsætter.

ALARM KODE	ÅRSAG
04 RØG TEMPERATUR	Forbrændingen i ovnen er ikke optimal, da den er tilstoppet, eller de indvendige passager i apparatet er tilstoppede.
	Tangentialventilatoren (hvis den findes) fungerer ikke korrekt eller er beskadiget.
	LØSNING
	Sluk produktet og tænd det igen, aktivering af rensere; juster forbrændingen med "P/A BLANDING"
Kontakt supportservicen, hvis problemet fortsætter.	

ALARM KODE	ÅRSAG
05 RØGSUG ROTATIONER RESPEKTERES IKKE	Røgsugsugningens omdrejninger giver et effektivitetstab på grund af blokering af ventilatoren eller et spændingsfald.
	LØSNING
	Kontakt supportservicen, hvis problemet fortsætter.

ALARM KODE	ÅRSAG
06 DEFEKT RØGSUG	Ingen strømforsyning til røgsugeren
	Røgsugeren er blokeret
	LØSNING
	Kontakt supportservicen, hvis problemet fortsætter.

ALARM KODE	ÅRSAG
07 GEARMOTOR ROTATIONER RESPEKTERES IKKE PILLER PÅFYLDES	Gearmotorens rotationer giver et effektivitetstab på grund af et spændingsfald.
	LØSNING
	Kontakt supportservicen, hvis problemet fortsætter.

ALARM KODE	ÅRSAG
08 PILLER PÅFYLDES GEARMOTOR FEJL	Gearmotorens encoder virker ikke eller er ikke tilsluttet korrekt
	Ingen strøm til gearmotor
	LØSNING
Kontakt supportservicen, hvis problemet fortsætter.	

ALARM KODE	ÅRSAG
09 PILLER PÅFYLDES SNEGL BLOKERET	Muligt fremmedlegeme eller savsmuld, der forhindrer korrekt håndtering
	LØSNING
	Tøm tanken og kontroller for fremmedlegemer. Kontakt supportservicen, hvis problemet fortsætter.

ALARM KODE	ÅRSAG
10 PILLER PÅFYLDES SNEGL STRØMFORSYNINGSFEJL	Ingen strømforsyning eller strømforsyning fra den elektroniske styreenhed er ikke korrekt
	LØSNING
	Kontakt supportservicen, hvis problemet fortsætter.

ALARM KODE	ÅRSAG
11 MINIMUM TRYK PASCAL	Sensoren registrerer ikke, at der kommer luft ind i apparatet
	LØSNING
	Kontroller, at lågen og askeskuffen er lukket korrekt, kontroller om luftindsugningsrøret er blokeret.
	Kontakt supportservicen, hvis problemet fortsætter.

ALARM KODE	ÅRSAG
12 BRÆNSKÅL FEJL RENSER	Renseren har ikke fuldført sin bevægelse og er ikke i den korrekte position, eller også er branddøren ikke blevet lukket ordentligt.
	LØSNING
	Kontroller, om døren er lukket korrekt, nulstil alarmer, og vent på, at produktet SLUKKER. Tag stikket ud af produktet, og sæt det derefter i igen, systemet vil genaktivere rensere og kontrollere den korrekte position igen. Kontakt supportservicen, hvis problemet fortsætter.

ALARM KODE	ÅRSAG
13 UNDERTRYK I SKORSTENS- KANALEN	Skorstenskanalen er blokeret
	Sensoren, der aflæser undertryk, fungerer ikke korrekt.
	LØSNING
	Tjek at skorstenskanalen ikke er blokeret; kontakt en skorstensfejer for at rense den. Kontakt supportservicen, hvis problemet fortsætter.

ALARM KODE	ÅRSAG
14 TERMOSTAT MANUEL NULSTILLING	Du skal manuelt nulstille termostaten, der er tilsluttet til tragten.
	Forbrændingen er ikke optimeret, da enten brændskålen ELLER de indvendige passager i apparatet er tilstoppede
	Ventilation, hvor den er til stede og aktiv, fungerer muligvis ikke korrekt.
	LØSNING
	Nulstil termostaten ved at trykke på knappen på bagsiden af apparatet. Sluk for produktet, tænd for systemet igen for at aktivere rensere og juster forbrændingen med P/A-blanding.
	Kontakt supportservicen, hvis problemet fortsætter.

POSITION AF TERMISK KONTAKT TIL MANUEL RESET

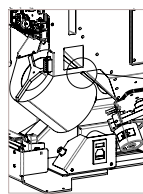
TERMISK
KONTAKT
MANUEL RESET

Skrub sikkerhedshætten af og tryk på termisk-kontakts nulstillingsknap

ALARM KODE	ÅRSAG
15 PILLEOVNSDØR /ASKESKUFFE ÅBEN	Under rengøringsfasen er pilleovnsdøren eller askeskuffen ikke blevet lukket korrekt.
	LØSNING
	Kontroller korrekt lukning af pilleovnsdøren og/eller korrekt placering af askeskuffen i dets rum. Kontakt supportservicen, hvis problemet fortsætter.

ALARM KODE	ÅRSAG
16 PILLETANK-DØR ÅBEN	Pilletankdøren er ikke blevet lukket ordentligt under pillepåfyldningsfasen
	LØSNING
	Check that the pellet tank door has been closed properly. If the problem persists, contact the Support Service.

ALARM KODE	ÅRSAG
18 FLAMMESONDE	Samtidig fejl på flammesonde og røgsonde.
	LØSNING
	Kontakt Teknisk Support.

ALARM KODE	ÅRSAG
22 FLAMME TEMPERATUR	Forbrændingen i pilleovnen er ikke optimal pgr af tilstopning af brændskål eller apparatets indvendige passager.
	Tangentialventilatoren (hvis den findes) fungerer ikke korrekt eller er beskadiget.
	LØSNING
	Sluk produktet og tænd det igen for at aktivere rensere; juster forbrændingen med "P/A RATIO". Kontakt supportservicen, hvis problemet fortsætter.

ALARM KODE	ÅRSAG
23 TRIAC SNEGL	Anomali af en intern komponent i det elektroniske kort, der styrer pillepåfyldningsneglen.
	Mulig strømafbrydelse eller forkert spænding til enheden.
	LØSNING
	Kontroller strømforsyningsspændingen Kontakt supportservicen, hvis problemet fortsætter.

ALARM KODE	ÅRSAG
24 SNEGL FASE	Ingen kabelforbindelse til at bringe strøm til sneglens gearmotor.
	LØSNING
	Kontakt supportservicen, hvis problemet fortsætter.

CODICE ALLARME	ÅRSAG
28 RØG ENCODER REVOLUTIONSFEJL	Røgudsagningsencoder virker ikke eller er ikke tilsluttet korrekt.
	LØSNING
	Kontakt supportservicen, hvis problemet fortsætter.

CODICE ALLARME	ÅRSAG
29 RENGØRINGS- CYKLUS GRÆNSE	Maksimumgrænsen for tilladte rengøringscykluser under en længere arbejdsfase er nået.
	LØSNING
	Støvsug forsigtigt brændskål og tænd det igen. Kontakt supportservicen, hvis problemet fortsætter.

16 LEDNINGSDIAGRAM

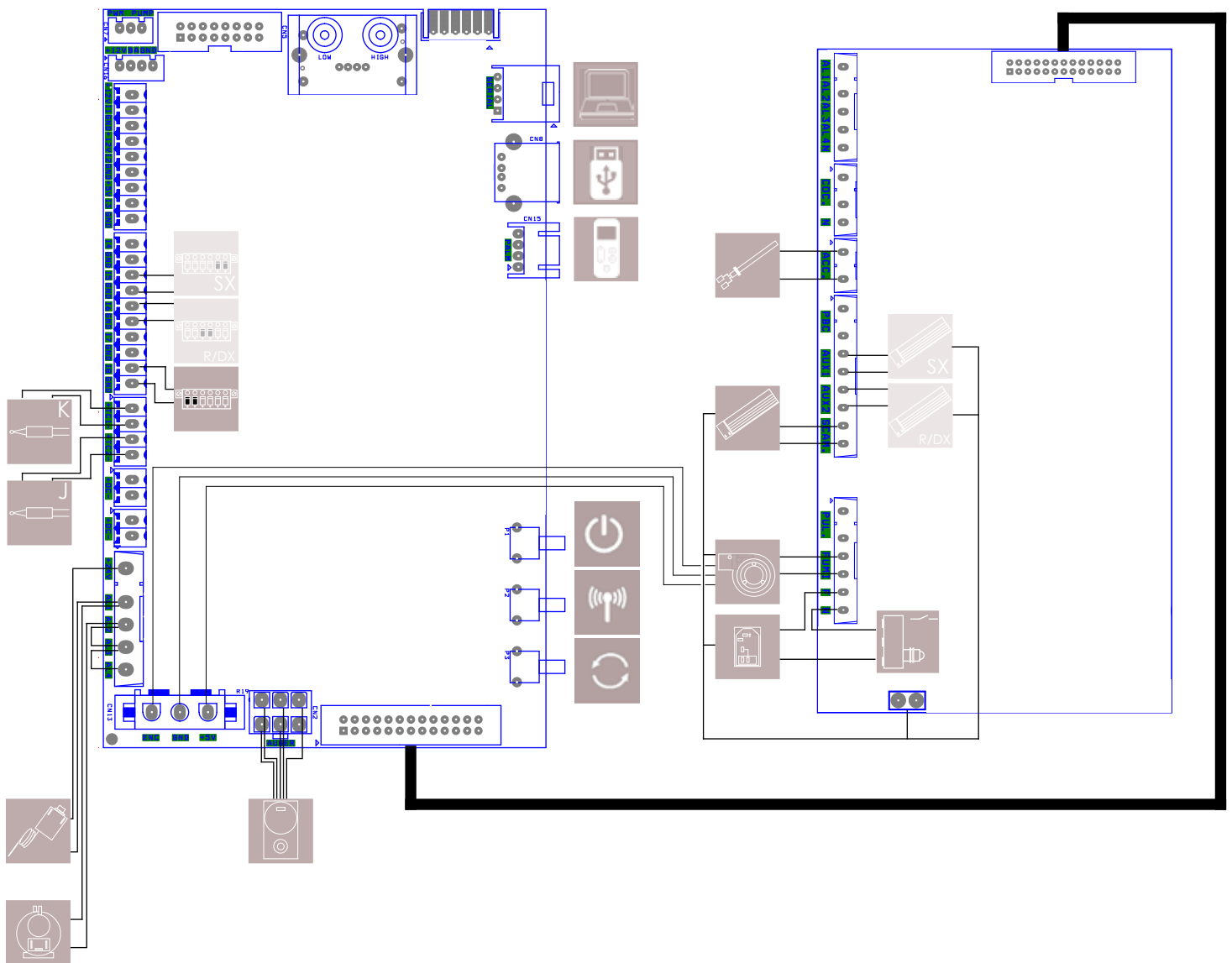

LEGEND:

 TRYK SENSOR	 RØGUDSUGNING	 SIKKERHED STØVSUGER AFBRYDER	 FJERNBETJENING UDVALGSNØGLE
 MEKANISK RENGØRING AF SLAGSTÆLLER	 MANUEL NULSTIL TERMISK KONTAKT	 FRONT VENTILATION	 OPGRADERING AF FW NØGLE (kun teknisk support)
 EXT. TILSLUTNING AF TERMOSTATTERMINAL PANEL	 MODSTAND TÆND	 PC FORBINDELSE (kun teknisk support)	 BAG ELLER HØJRE VENTILATION
 FLAMMESONDE	 GEARMOTOR MEKANISK RENSER	 USB FORBINDELSE (kun teknisk support)	 TERMINAL PANEL SONDE OR T.EXT BAG EL. BAG HØJRE
 RØGSONDE	 FIREPLACE SLIDING SIKKERHEDSKONTAKT	 NØDKABEL fjernkontrol	 VENTILATION BAG VENSTRE
 GEARMOTOR BLDC 24V	 220V STIK MED ON/OFF KONTAKT OG SIKRING	 KONTAKT TIL APPARATET	 TERMINAL PANEL FORBINDELSE SONDE EL. EXT. T. VENSTRE



Ecoteck A/S

Kirkegårdsvej 1 C, 9500
Hobro, Danmark

Ecoteck kan ikke på nogen måde holdes ansvarlig for eventuelle fejl i denne manual og anser sig frit for at ændre funktionerne i sine produkter uden forudgående varsel.

ov- Cod.110-002-0021N_S2