

BRUGERVEJLEDNING

TRÆPILLEOVN



©2022 CADEL srl | All rights reserved - Tutti i diritti riservati

SWEET 7, 7.0 - PERLA 7, 7.0 - CRISTAL³ 7, 7.0, 7.0 UP
ONE AIRTIGHT - BEAM AIRTIGHT - ACCENT AIRTIGHT
SHARP AIRTIGHT - LEE AIRTIGHT - CHROME 5, 7 AIRTIGHT
ROUND 5, 7 AIRTIGHT - SOUND 5UP, 7UP - SOUND 5PS, 7PS

INDHOLDSFORTEGNELSE

1	SYMBOLER I VEJLEDNINGEN	3
2	KÆRE KUNDE	3
2.1	REVISIONER AF UDGIVELSEN.....	4
2.2	OPBEVARING OG OPSLAG I VEJLEDNINGEN	4
3	SIKKERHEDSREGLER	5
4	ADVARSLER - GARANTIBETINGELSER	6
4.1	INFORMATIONER.....	6
4.2	TILSIGTET BRUG.....	6
4.3	TEST AF YDEEVNEN FOR PRODUKTET	6
4.4	GARANTIBETINGELSER	7
5	RESERVEDELE	8
6	FORSKRIFTER VEDRØRENDE KORREKT BORTSKAFFELSE AF PRODUKTET.....	8
6.1	FORSKRIFTER VEDRØRENDE KORREKT BORTSKAFFELSE AF PRODUKTET.....	8
6.2	INFORMATIONER TIL BEHANDLING AF AFFALD FRA ELEKTRISKE OG ELEKTRONISKE UDSTYR DER INDEHOLDER BATTERIER OG AKKUMULATORERV	10
6.3	INDIKATION OM BORTSKAFFELSE AF EMBALLAGEN.	10
7	WI-FI - BLUETOOTH FORBINDELSEN.....	11
7.1	EASY CONNECT PLUS.....	11
7.2	NAVEL STAND ALONE (OPTIONAL).....	12
8	BRUG.....	13
8.1	INDLEDNING.....	13
8.2	BETJENINGSPANEL DISPLAY	13
8.3	HOVEDMENU.....	13
8.4	MENU INDSTILLINGER	14
8.5	MENU INFO	16
8.6	TÆNDING AF OVNEN	16
8.7	FEJLSLÅET TÆNDING.....	17
8.8	SLUKNING (PÅ PANELET: OFF MED BLINKENDE FLAMME).....	17
8.9	STRØMSVIGT.....	17
8.10	JUSTERINGSMENU	17
8.11	PROGRAMMERET MODUS (TIMER) - HOVEDMENU	18
8.12	PROGRAMMERINGSEKSEMPLER:.....	19
8.13	NOTER TIL TIMERFUNKTION.....	19
8.14	AUTO ECO FUNKTION (SE AFSNIT F-G MENU INDSTILLINGER A PAG. 14).....	20
8.15	SLEEP FUNKTION (HOVEDMENU)	20
8.16	EASY SET - FUNKTION (SE AFSNIT X MENU INDSTILLINGER A PAG. 14).....	20
8.17	TRÆPILLER FORMEL (SE AFSNIT H MENU INDSTILLINGER A PAG. 14).....	21
8.18	VARIATION RPM RØG (SE AFSNIT I MENU INDSTILLINGER A PAG. 14).....	22
8.19	SKORSTENSFEJER-FUNKTION (KUN FOR VEDLIGEHOLDELSESPERSOANE) - SE AFSNIT K MENU INDSTILLINGER A PAG. 14	22
9	BRÆNDSTOF	22
9.1	BRÆNDEL	22
9.2	TRÆPILLEPÅFYLDNING	23
9.3	TIMER TIL FORSYNING AF TRÆPILLER	23
10	VENTILATION.....	23
11	FJERNBETJENING (OPTIONAL).....	24
12	SIKKERHEDSANORDNINGER OG ALARMER ...	24
12.1	PRESSOSTAT	24
12.2	RØGTEMPERATURFØLER.....	25
12.3	KONTAKTTERMOSTAT I BRÆNDSTOFTANK.....	25
12.4	ELEKTRISK SIKKERHEDSANORDNING	25
12.5	RØG-VIFTE.....	25
12.6	REDUKTIONSMOTOR	25
12.7	MIDLERTIDIGT SPÆNDINGSUDFALD	25
12.8	FEJLSLÅET TÆNDING.....	25
12.9	BLACKOUT MED TÆNDT OVN.....	25
12.10	FEJLMEDDELELSER	25
12.11	NULSTILLING AF ALARM.....	26
13	ORDINÆR RENGØRING.....	26
13.1	INDLEDNING.....	26
13.2	FØR HVER TÆNDING.....	26
13.3	RENGØRING AF FYRFAD OG ASKESKUFFE	27
13.4	RENGØRING AF MAGASIN	28
13.5	ÅRLIG RENGØRING AF RØG-RØRLEDNINGER.....	28
13.6	ALMINDELIG RENGØRING	28
13.7	RENGØRING AF LAKEREDE METALDELE.....	28
13.8	RENGØRING AF DELE I MAJOLIKA OG STEN	28
13.9	UDSKIFTNING AF PAKNINGER.....	28
13.10	RENGØRING AF RUDE.....	28
13.11	UDTAGNING AF DRIFT (VED SÆSONENS SLUTNING).	28
13.12	EFTERSYN AF INDVENDIGE KOMPONENTER	29
14	HVIS DER OPSTÅR UREGELMÆSSIGHEDER	29
14.1	PROBLEMLØSNING.....	29
15	INFORMATIONER OM LOKALE RUMVARMERE, DER OPVARMER MED FAST BRÆNDSTOF (EU) 2015/1185 - (EU) 2015/1186 (DATABLAD)	33

1 SYMBOLER I VEJLEDNINGEN

	BRUGER
	AUTORISERET TEKNIKER (må UDELUKKENDE forstås som enten træpilleovnfabrikanten eller en autoriseret tekniker fra et servicecenter, der er anerkendt af træpilleovnfabrikanten)
	SPECIALISERET SKORSTENSFEJER
	GIV AGT: LÆS BEMÆRKNINGEN OMHYGGELIGT
	GIV AGT: RISIKO FOR FARE ELLER UOPRETTELIG SKADE

- Ikonerne med de små mænd angiver, hvem emnet, som behandles i afsnittet, er rettet mod (bruger og/eller autoriseret tekniker og/eller skorstensfejer).
- Symbolerne GIV AGT angiver en vigtig bemærkning.

2 KÆRE KUNDE

Kære kunde,

Vores produkter er designet og fremstillet i overensstemmelse med de gældende regler og med materialer af høj kvalitet og lang erfaring med omdannelsesprocesser.

Læs anvisningerne i denne vejledning grundigt for at opnå de bedste resultater.

Denne brugs- og installationsvejledning er en integreret del af produktet: Sørg for, at den altid ledsager apparatet, også hvis det videregives til en anden ejer. I tilfælde af bortkomst, skal der anmodes om en kopi fra det lokale tekniske servicecenter eller en kopi kan downloades direkte fra firmaets hjemmeside.

Alle lokale bestemmelser, herunder dem, der henviser til nationale og europæiske standarder, skal overholdes ved installation af apparatet.

I Italien henvises der for biomasseanlæg på under 35 KW til Ministerielt dekret 37/08 og enhver godkendt, kvalificeret installatør skal udstede en typeattest på det installerede system. (Med system menes pilleovn+skorsten+luftindtag).

Vores produkter af til fast biomasse (herefter benævnt »Produkter«) er designet og fremstillet i overensstemmelse med følgende europæiske standarder harmoniseret med forordning (EU) nr. 305/2011 for byggevarer:

EN 14785: »Apparater til boligopvarmning fyret med træpiller«

EN 13240: »Apparater til boligopvarmning fyret med fast brændsel«

EN 13229: »Pejse og ovne fyret med fast brændsel«

EN 12815: »Brændekomfurer fyret med fast brændsel«

Produkterne overholder derudover de væsentlige krav i EU-direktivet om ecodesign (**Direktiv 2009/125/EF**) og i givet fald direktiverne:

2014/35/EU (LVD - lavspændingsdirektivet)

2014/30/EU (EMC direktivet om elektromagnetisk kompatibilitet)

2014/53/UE (RED - radioudstyrsdirektivet)

2011/65/EU(RoHS)

Hermed erklærer CADEL S.r.l. at radioudstyrstypen **Easy Connect Plus + Navel Stand Alone** er i overensstemmelse med direktiv 2014/53/EU.

I overensstemmelse med EU-forordning nr. 305/2011 er "Ydeevnedeklarationen" og "Overensstemmelseserklæring" er tilgængelige online i downloadområdet på siderne:

- www.cadelsrl.com
- www.free-point.it
- www.pegasoheating.com

Desuden fremhæver og påpeger vi, at:

- **Denne vejledning og tekniske beskrivelse, der også er tilgængelig på vores hjemmeside**, beskriver alle de indikationer og informationer, der er nødvendige for valg af produktet, den korrekte installering og den pågældende dimensionering af røgudsugningsanlægget.
- Produkterne skal **installeres, kontrolleres og vedligeholdes** af kvalificerede operatører iht. indikationerne i denne vejledning og i overensstemmelse med lovgivningen samt gældende installations- og vedligeholdelsesforskrifter i de enkelte lande, så opvarmningsanlægget bliver effektivt og korrekt dimensioneret i forhold til boligen.
- **Hvis produkterne er termisk belastede**, v/permanent drift i adskillige timer samt ved høj effekt (fx 3-4 timer om dagen v/ effekt P4 eller P5), anbefaler vi øget rengøring og reducering af intervallet mellem den almindelige vedligeholdelse alt efter produktets driftsstatus. Derudover gør vi opmærksom på, at hvis maskinen er udsat for sådanne arbejdsbetingelser, forøges risikoen for øget slid på produktet, særligt på de steder, der er udsat for flammens direkte varme (fx forbrændingskammeret), hvorved den oprindelige tilstand vil kunne vise sig forandret og eventuelt forringet, bl.a. ved at danne støj under driften af produktet, som følge af mekanisk ekspansion.

I tilfælde af manglende overholdelse af ovenstående indhold, fralægger producenten sig ethvert ansvar.

2.1 REVISIONER AF UDGIVELSEN

Indholdet i denne vejledning er af ren teknisk art og tilhører CADEL S.r.l.

Ingen dele af vejledningen må oversættes til et andet sprog og/eller tilpasses og/eller gengives, fuldt eller delvist, i anden form og/eller med mekaniske eller elektroniske midler, ved fotokopiering, optagelse eller andet uden forudgående skriftlig tilladelse fra selskabet CADEL S.r.l.

Selskabet forbeholder sig retten til at foretage ændringer af produktet uden forudgående varsel. Selskabet håndhæver sine rettigheder i henhold til den gældende lovgivning.

2.2 OPBEVARING OG OPSLAG I VEJLEDNINGEN

- Pas på denne vejledning og opbevar den på et sted hvor det er nemt og hurtigt at få fat i den.
- I tilfælde af, at denne vejledning bliver væk eller ødelagt, skal der anmodes om en kopi hos forhandleren eller direkte hos det autoriserede tekniske serviceværksted. Vejledningen kan også downloades fra producentens hjemmeside.
- **"Tekst fremhævet med fed"** kræver læserens fulde opmærksomhed.



3 SIKKERHEDSREGLER



- Installation, el-tilslutning, funktionseftersyn og vedligeholdelse må udelukkende foretages af kvalificeret eller autoriseret personale.
- Elektriske dele under spænding: frakobl produktet fra strømforsyningen 230V, før der udføres nogen vedligeholdelseshandling. Strømforsyn først produktet efter at have afsluttet dets samling.
- Ekstraordinære vedligeholdelsesarbejder må udelukkende foretages af autoriseret og kvalificeret personale.
- Alle lokale forskrifter, herunder dem, der henviser til de nationale europæiske standarder, skal overholdes, når apparatet installeres.
- Fabrikanten frasiger sig ethvert ansvar i tilfælde af installationer, som ikke er i overensstemmelse med de gældende love, forkert udluftning af lokalet, el-tilslutning, der ikke er i overensstemmelse med bestemmelserne, og forkert brug af apparatet.
- Det er forbudt at installere træpilleovnen i soveværelser, badeværelser og bruserum, lokaler, der anvendes til opbevaring af brændbart materiale og i ét-værelseslejligheder.
- Installation i ét-værelseslejligheder er tilladt, hvis træpilleovnen har lukket forbrændingskammer.
- Træpilleovnen må under ingen omstændigheder installeres i lokaler, hvor den kommer i kontakt med vand, eller endnu værre vandsprøjt, da det kan forårsage risiko for forbrændinger og kortslutning.
- Sørg for, at gulvet har en tilstrækkelig bæreevne. Hvis den eksisterende struktur ikke opfylder dette krav, skal man sørge for passende foranstaltninger (for eksempel en vægtfordelingsplade).
- Af hensyn til brandsikringsreglerne skal man overholde afstandene til brændbare eller varmefølsomme genstande (sofaer, møbler, træbeklædninger osv.).
- Ved letantændelige genstande (gardiner, gulvtæpper osv.) skal disse afstande øges med endnu 1 meter.
- Hvis gulvet er lavet af brændbart materiale, anbefales det at anvende et beskyttende underlag i ikke-brændbart materiale (stål, glas...), der også beskytter foran ovnen fra muligt nedfald af forbrændingsdele under rengøringen.
- El-kabel må aldrig komme i kontakt med røgdledningsrøret eller nogen anden del af træpilleovnen.
- Før enhver form for operation skal brugeren, eller alle andre, der skal håndtere ovnen, have læst og forstået hele indholdet i denne installations- og brugsvejledning. Fejl eller dårlige indstillinger kan medføre fare og/eller uregelmæssig drift.
- Der må udelukkende anvendes træpiller som brændstof.
- Undlad at anvende apparatet til affaldsforbrænding.
- Læg ikke tøj til tørre på ovnen. Eventuelle tørrestativer eller lignende skal holdes i passende afstand af ovnen. Brandfare.
- Det er forbudt at betjene ovnen med åben låge eller ødelagt rude.
- Det er forbudt at foretage uautoriserede ændringer på apparatet.
- Undlad at bruge brændbare væsker til at tænde (alkohol, benzin, petroleum osv.).
- Efter en fejlslået tænding skal fyrfadet tømmes for de ophobede træpiller, før træpilleovnen tændes igen.
- Træpillemagasinet skal altid lukkes med dets dæksel.
- Lad altid ilden i forbrændingskammeret dø ud, vent til det køler af og tag altid stikket ud af stikkontakten før enhver form for indgreb.
- Apparatet må anvendes af børn over 8 år og af personer med nedsat fysisk, sensorisk eller psykisk funktionsevne, eller med den manglende nødvendige erfaring eller viden, forudsat de er under opsyn eller modtager instrukser vedrørende sikker anvendelse af enheden og forståelse af de farer anvendelsen medfører. Børn bør ikke lege med apparatet. Rengøring og

vedligehold der skal udføres af brugeren bør ikke udføres af børn uden opsyn.

- Emballagematerialerne er IKKE legetøj, de kan medføre risiko for kvælning og andre helbredsfarer! Personer (herunder børn) med nedsatte psykiske eller motoriske evner, eller manglende erfaring og kendskab, skal holdes på afstand af emballagen. Træpilleovnen er IKKE legetøj.
- Børn skal være under opsyn hele tiden for at sikre, at de ikke leger med apparatet.
- Træpilleovnen bliver meget varm under driften: hold børn og dyr på afstand og brug egnede brandsikre personlige værnemidler, såsom varmebeskyttelseshandsker.
- Ovnens er udstyret med en sikkerhedsanordning der ved åbning af lugen for påfyldning af træpiller, straks sørger for at snekken standser. Denne sikkerhedsanordning (standard EN 60335-2-102) sørger for at brugeren ikke kommer i kontakt med de dele på apparatet, der er i bevægelse.
- Aftrækskanalen skal altid være ren, da aflejringer af sod eller uforbrændte olier nedsætter dens tværsnit og blokerer for trækket, og hvis der er tale om store mængder, kan de antænde.
- Hvis træpillerne er af meget dårlig kvalitet (indeholder lim, olie, maling, plastaffald eller er smuldrede), dannes rester i træpilletilførselsrøret under driften. Når træpilleovnen slukkes, kan disse rester danne nogle meget små gløder, som kan bevæge sig op i røret og nå frem til træpillerne i magasinet og forkulle dem, hvorved der dannes tæt og skadelig røg inde i rummet. Hold altid låget til magasinet lukket. Hvis røret er snavset, rengøres det.
- Brug en brandslukker, eller ring til brandvæsenet, hvis det bliver nødvendigt at slukke ild, som har bredt sig fra træpilleovnen eller aftrækskanalen. Brug aldrig vand til at slukke ild inde i fyrfadet.
- Fjernbetjening (hvis den findes): batterierne skal opbevares uden for børns rækkevidde. Risiko for indtagelse. Man skal straks kontakte en læge i tilfælde af indtagelse.
- Ilæg ikke pellets manuelt i brænderen, da denne forkerte opførsel kan generere en unormal mængde uforbrændt gas med den deraf følgende risiko for eksplosion inde i kammeret.

4 ADVARSLER - GARANTIBETINGELSER

4.1 INFORMATIONER

- Kontakt forhandleren eller kvalificeret personale for information, problemer eller fejl.
- Anvend udelukkende det af fabrikanten foreskrevne brændstof.
- Det er normalt, at produktet udsender røg, første gang det tændes. Det skyldes den første ophedning af den lakring ovnen er udført med. Sørg derfor for grundig udluftning af det rum hvor ovnen er installeret.
- Kontroller, og tøm regelmæssigt de dele af røgkanalerne, der kan inspiceres (fx T-koblinger med inspektionsprop)
- Kontroller, og rengør regelmæssigt røgdugsningsanlægget
- Produktet må ikke anvendes til madlavning.
- Hold altid brændstoftankens dæksel lukket.
- Opbevar denne installationsvejledning med omhu, eftersom den skal følge produktet under hele dets levetid. Sørg for, at vejledningen ledsager produktet, hvis det sælges eller overdrages til en anden bruger.

4.2 TILSIGTET BRUG

Ovnen fungerer udelukkende med træpiller og skal installeres indendørs.

4.3 TEST AF YDEEVNEN FOR PRODUKTET

Alle vores produkter har gennemgået PROVE ITT -test ved et anmeldt eksternt laboratorium (system 3) og i henhold til forordning (EU) nr. 305/2011 Byggevarer i henhold til standarden EN 14785:2006 for husholdningsapparater og Maskindirektivet ifølge EN 303-5 for kedler.

I tilfælde af test for eventuelle markedsformål eller inspektion fra tredjepartsorganisationer skal følgende advarsler tages i betragtning:

- For at opnå de angivne præstationer skal produktet forudgående gennemgå en nominel driftscyklus på mindst 6/8 timer.
- Indstil et gennemsnitligt udtræk af forbrændingsgasserne, som angivet i tabellen »Tekniske egenskaber for produktet«
- Den anvendte type træpiller skal overholde den gældende standard EN ISO 17225-2 klasse A1. Ved certificering anvendes der normalt træpiller af fyrretræ.
- Det termiske energioptag kan variere afhængigt af brændstoffets forbrændingstid og forbrændingsværdien, og derfor kan

nogle justeringer (der tilgås fra brugermenuen) være nødvendige for at overholde det timeforbrug, der er angivet i tabellen "Tekniske egenskaber for produktet". Ved anvendelse af en træpille i klasse A1 garanteres der en varmeeffekt, der sandsynligvis er tæt på den, der anvendes ved certificeringen af produktet. Størrelsen på træpillerne kan påvirke påfyldningstiderne betydeligt og dermed ydeevnen. Det foreslås derfor at anvende en træpille med en diameter på 6 mm og en gennemsnitlig længde på omkring 24 mm (undgå træpiller, der er for lange eller for findelte).

- Med et apparat til træ, skal brændet overholde den gældende lovgivning EN ISO 17225-5 klasse A1. Kontroller at brændstoffet har den rigtige fugtighed, der skal befinde sig indenfor et område på mellem 12 og 20% (bedst hvis fugtigheden er tæt på 12%, som det normalt anvendes ved certificeringen). Med forøgelse af fugtigheden i brændstoffet, kræves der andre indstillinger for forbrændingsluften, der kan udføres ved at indstille registeret for forbrændingsluften og således ændre blandingen mellem primær og sekundær luft
- Det er vigtigt at kontrollere den korrekte funktionalitet af de enheder, der kan påvirke ydeevnen (f.eks. luftventilatorer eller elektriske sikkerhedsanordninger) idet der kan forekomme skader som følge af håndteringen af apparatet.
- Den nominelle ydeevne opnås ved at indstille flammen og miljøventileringen til maksimal effekt i **automatisk tilstand**.

4.4 GARANTIBETINGELSER

For at kende varigheden, betingelserne og begrænsningerne for den konventionelle garanti fra CADEL S.r.l. bedes du læse informationen vedrørende garantien, der er vedlagt produktet.

Fabrikanten yder garanti for produktet, **med undtagelse af de nedenstående dele, der udsættes for almindeligt slid, i 2 (to) år** fra købsdatoen, som fremgår af:

- et bevisdokument (faktura og/eller kvittering), hvoraf sælgerens navn og datoen for salget fremgår;
- indsendelse af det udfyldte garantibevis inden for 8 dage efter købet.

For at garantien skal være gyldig og dække, må installationen efter bogen og idriftsættelsen af apparatet desuden udelukkende udføres af kvalificeret personale, der i de givne tilfælde skal udstede en erklæring om anlæggets overensstemmelse, og at produktet er velfungerende.

Det anbefales at udføre funktionstesten af produktet, før det færdiggøres med eventuel finish.

Installationer, der ikke overholder de gældende regler, medfører bortfald af garantien, ligesom utilsigtet brug og manglende udførelse af den af fabrikanten forudsatte vedligeholdelse.

Garantien er gældende på betingelse af, at anvisningerne og advarselene i brugs- og vedligeholdelsesmanualen, som ledsager apparatet, overholdes således, at det anvendes på den mest korrekte måde.

Udskiftning af hele apparatet, eller reparation af en del af det, forlænger ikke garantiperioden, der forbliver uændret.

Med garanti menes gratis udskiftning eller reparation af **dele, der konstateres fejlbehæftede på grund af fabrikationsfejl**.

For at udnytte garantien hvis der skulle forekomme en defekt, skal køberen gemme garantibeviset og vise det til servicecenteret sammen med dokumentet, som udstedes på købstidspunktet.

Alle fejl og/eller skader på apparatet, som skyldes følgende årsager, er udelukket fra denne garanti:

- Skader, der opstår i forbindelse med fragt og/eller håndtering.
- Alle dele som er defekte på grund af uagtsom eller skødesløs brug, forkert vedligeholdelse, installation, som er i uoverensstemmelse med fabrikantens anvisninger (konsultér altid installations- og brugsmanualen, som leveres med apparatet).
- Forkert dimensionering i forhold til brugen eller installationsfejl, dvs. manglende gennemførelse af de nødvendige forholdsregler til at udføre installationen efter bogen.
- U hensigtsmæssig overophedning af produktet, dvs. anvendelse af brændsler, der ikke er i overensstemmelse med de typer og mængder, som er angivet i den medfølgende vejledning.
- Yderligere skader forårsaget af fejlagtige indgreb fra brugerens side i et forsøg på at afhjælpe den oprindelige fejl.
- Forværring af skaderne, som skyldes brugerens fortsatte brug af apparatet efter, at defekten er opstået.
- Eventuelle tæring, belægninger eller brud, som skyldes vagabonderende strømme, kondens, vandets aggressivitet eller syreindhold, forkert udført afkalkning, mangel på vand, aflejringer af mudder eller kalk.
- Manglende effektivitet af skorstenene, trækkanaler eller dele af anlægget, som apparatet afhænger af.
- Der skyldes manipulation af apparatet, vejrmæssige forhold, naturkatastrofer, hærværk, lynnedslag, brand.
- Defekt elektrisk og/eller hydraulisk anlæg.
- Manglende årlig rengøring af ovnen udført af en autoriseret tekniker eller fagfolk, medfører bortfald af garantien.

Følgende er også udelukket fra denne garanti:

- Dele, som udsættes for almindelig slidage, såsom pakninger, ruder, belægninger og støbejernsriste, malede dele, håndtag og kabler, lamper, kontrollamper, drejknapper, alle dele, der kan fjernes fra ildstedet.
- Farvevariationer på lakerede dele.
- Murværk.
- Dele af anlægget, som ikke er leverede af fabrikanten.

Eventuelle tekniske indgreb på produktet for at fjerne disse defekter og følgeskader skal aftales med servicecenteret, der forbeholder sig ret til at acceptere eller afvise den pågældende opgave, som under alle omstændigheder ikke vil blive foretaget under garantien, men som teknisk bistand, der skal leveres under eventuelle specifikt aftalte forhold og i henhold til de gældende satser for arbejdet, som skal udføres.

Desuden vil udgifter, som måtte vise sig nødvendige til at rette op på brugerens forkerte tekniske indgreb, manipulationer eller på anden måde skadelige faktorer for enheden, der ikke kan henføres til fabrikationsfejl, også påhvile brugeren.

Bortset fra begrænsningerne fastsat i love og regler er enhver garanti for overholdelse af luft- og støjforurening desuden udelukket.

Fabrikanten fralægger sig ethvert ansvar for direkte eller indirekte skader på mennesker, dyr eller genstande, som skyldes tilsidesættelse af forskrifterne i brugsvejledningen, i særdeleshed anvisningerne vedrørende installation, brug og vedligeholdelse af apparatet.

5 RESERVEDELE

Ved hver reparation eller finjustering hvor der skulle opstå behov for det, rettes henvendelse til nærmeste forhandler eller servicecenter og følgende opgives:

- Apparatets model
- Serienummer
- Type af fejl

Anvend kun originale reservedele, som altid kan fås hos vores servicecentre.

6 FORSKRIFTER VEDRØRENDE KORREKT BORTSKAFFELSE AF PRODUKTET

6.1 FORSKRIFTER VEDRØRENDE KORREKT BORTSKAFFELSE AF PRODUKTET

Nedrivning og bortskaffelse af produktet påhviler alene ejeren, der skal handle i overensstemmelse med de i landet gældende love omkring sikkerhed, hensyn til og beskyttelse af miljøet.

Når produktet ikke længere skal benyttes, må det ikke bortskaffes som almindeligt husholdningsaffald.

Det skal indleveres til de kommunale genbrugsstationer eller til forhandlere, der yder denne service.

Differentieret bortskaffelse af produktet gør det muligt at undgå sundheds- og miljøskadelige virkninger og at indsamle produktets materialer med henblik på at opnå en vigtig energi- og ressourcebesparelse.

I den følgende tabel og den tilhørende eksploderede tegning, som tabellen henviser til, fremhæver de vigtigste komponenter, der kan være en del af apparatet, og anvisningerne for deres korrekte adskillelse og bortskaffelse ved afslutningen af delenes levetid. Sær skal de elektriske og elektroniske komponenter adskilles og bortskaffes på de centre, der er autoriseret til denne aktivitet, i overensstemmelse med bestemmelserne i WEEE-direktivet 2012/19/EU og den relevante nationale lovgivning.

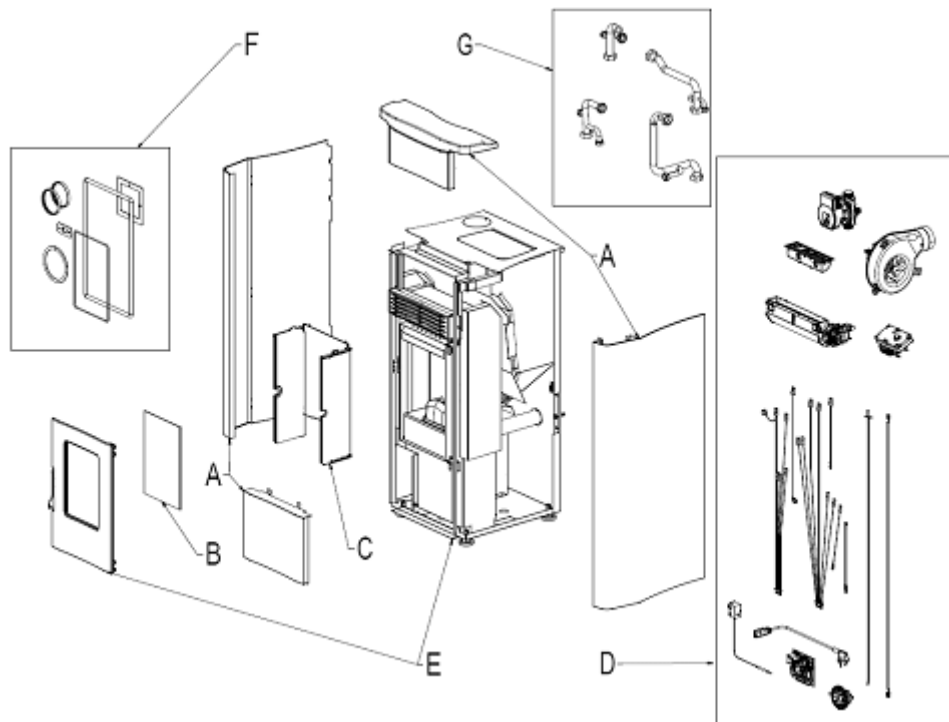

Fig. 1 - Tegning

LEGENDE	SOM	HVAD
A. YDRE BEKLÆDNING	Hvis tilstede, bortskaffes følgende materialer separat:	Metal
		Glas
		Fliser eller keramik
		Sten
B. GLAS LUGER	Hvis tilstede, bortskaffes følgende materialer separat:	Glaskeramik (luge forbrændingskammer): Bortskaffes med ikke brændbart affald eller blandet affald
		Hærdet glas (ovnluge): Bortskaffes som glas
C. INDVENDIG BEKLÆDNING	Hvis tilstede, bortskaffes følgende materialer separat:	Metal
		Ildfaste materialer
		Isolerende paneler
		Vermiculit
D. ELEKTRISKE OG ELEKTRO-NISKE KOMPONENTER	Bortskaffes separat på autoriserede centre i henhold til indikationerne i WEEE-direktivet 2012/19/EU og den relevante nationale lovgivning.	Ledninger, motorer, ventilatorer, cirkulationspumper, displays, sensorer, tændrør, elektroniske tavler, batterier.
		-
E. METALSTRUKTUR	Bortskaffes separat som metal	-
F. IKKE GENANVENDELIGE MATERIALER	Bortskaffes med blandet affald	F.eks.: Pakninger, slanger af gummi, silikone eller fiber, plast.
G. HYDRAULISKE DELE	Rør, fittings, ekspansionsbeholder, ventiler. Hvis tilstede, bortskaffes følgende materialer separat:	Kobber
		Messing
		Jern
		Andre materialer

6.2 INFORMATIONER TIL BEHANDLING AF AFFALD FRA ELEKTRISKE OG ELEKTRONISKE UDSTYR DER INDEHOLDER BATTERIER OG AKKUMULATORER

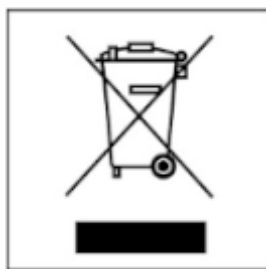

Fig. 2 - Affaldshåndtering

Dette symbol, der vises på produktet, på batterierne eller på akkumulatorene, på indpakningen eller i dokumentationen, angiver at selve produkt, når dets levetid er opbrugt, ikke skal opsamles, genvindes eller bortskaffes sammen med normalt husholdningsaffald. En ukorrekt behandling af affald fra elektriske eller elektroniske udstyr, af batterier og akkumulatore, risikerer at udlede farlige stoffer indeholdt i produktet. For at forebygge ventuelle skader for miljøet eller sundheden, bedes brugeren om at behandle dette udstyr, og/eller de medfølgende batterier eller akkumulatorene separat fra andre affaldstyper, og at levere det til det kommunale opsamlingscenter, eller at anmode leverandøren om opsamling, i henhold til forskrifterne, der er angivet i de nationale forordninger til gennemførelse af Direktivet 2012/19/EF.

Den separate opsamling og genvinding af de nedslidte elektriske og elektroniske udstyr, af batterierne og af akkumulatorene, fremmer bevarelsen af de naturlige ressourcer, og sikrer at dette affald behandles ved at tage hensyn til miljøets og sundhedens varetagelse.

Til yderligere informationer angående opsamling af affald fra elektriske og elektroniske udstyr, af batterier og akkumulatore, er det nødvendigt at rette henvendelse til Kommunerne eller til de ansvarlige myndigheder til udstedelse af bemyndigelserne.

6.3 INDIKATION OM BORTSKAFFELSE AF EMBALLAGEN

Materialet, som apparatets emballage består af, skal håndteres korrekt for at lette indsamling, genbrug, genvinding og genanvendelse af affald, hvor det er muligt.

I den følgende tabel findes en liste over de komponenter, emballagen kan bestå af, og de relative indikationer for korrekt bortskaffelse.

BESKRIVELSE	MATERIALEKODER	SYMBOL	INDIKATIONER FOR AFFALDSINDSAMLING
- PLATFORM AF TRÆ - TRÆBUR - TRÆPALLE	TRÆ FOR 50	50 FOR	SÆRSKILT INDSAMLING TRÆ Ret henvendelse til det kompetente organ, om hvordan denne ballage skal bortskaffes
- PAKKASSE - HJØRNEBESKYTTERE I PAP - FLADT PAP	BØLGEPAK PAP 20	20 PAP	SÆRSKILT INDSAMLING PAPIR Kontroller det kompetente organs bestemmelser
- POSE, APPARAT - POSE, TILBEHØR - BOBLEFOLIE - BESKYTTELSSESARK - ETIKETTER	POLYÆTYLEN LD PE 04	04 PE-LD	SÆRSKILT INDSAMLING PLASTIK Kontroller det kompetente organs bestemmelser
- POLYSTYREN - FLAMINGO	POLYSTYREN PS 6	06 PS	SÆRSKILT INDSAMLING PLASTIK Kontroller det kompetente organs bestemmelser
- STRAPBÅND - TAPE	POLYPROPYLEN PP 5	05 PP	SÆRSKILT INDSAMLING PLASTIK Kontroller det kompetente organs bestemmelser

BESKRIVELSE	MATERIALEKODER	SYMBOL	INDIKATIONER FOR AFFALDSINDSAMLING
- SKRUER - KLEMMER TIL STRAPBÅND - BEFÆSTIGELSESBESLAG	JERN FE 40		SÆRSKILT INDSAMLING METAL Ret henvendelse til det kompetente organ, om hvordan denne ballage skal bortskaffes

7 WI-FI - BLUETOOTH FORBINDELSEN

(Standard på modeller: SWEET 7.0 - PERLA 7.0 - CRISTAL 7.0, 7.0 UP - SHARP AT - LEE AT - SOUND 5UP, 7UP - CHROME 5/7 AT - ROUND 5/7 AT)

7.1 EASY CONNECT PLUS



Dette gælder kun for modeller med wi-fi teknologien EASY CONNECT PLUS.

Categories	Items	Specifications
Wi-Fi	Protocols	802.11 b/g/n (802.11n up to 150 Mbps) A-MPDU and A-MSDU aggregation and 0.4 μ s guard interval support
	Frequency range	2412 ~ 2484 MHz
Bluetooth	Protocols	Bluetooth v4.2 BR/EDR and BLE specification
	Radio	NZIF receiver with -97 dBm sensitivity
		Class-1, class-2 and class-3 transmitter
Audio	AFH CVSD and SBC	



Fig. 3 - Modulet EASY CONNECT PLUS

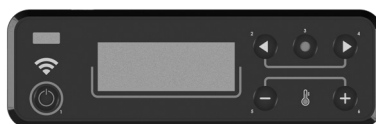





Fig. 4 - Display EASY CONNECT PLUS



Fig. 5 - App EASY CONNECT PLUS

Dokumentationen til oprettelse af wi-fi forbindelsen og brug af appen findes online på følgende adresser:

	https://www.cadelsrl.com/download-wi-fi/
	http://www.free-point.it/it/downloads/
	https://www.pegasoheating.com/it/documenti/

(Valgfrit på modeller: SPARK 11 - INDIGO 11)

7.2 NAVEL STAND ALONE (OPTIONAL)



Dette gælder kun for modeller med wi-fi teknologien NAVEL STAND ALONE.



*GIV AGT! Installationen må UDELUKKENDE udføres af faguddannede medarbejdere. Producenten frasiger sig ethvert ansvar i tilfælde af ting- eller personskade eller ved manglende drift. **Wi-fi modulet bruger wi-fi netværket i hjemmet. Kontrollér, at der er tilstrækkelig dækning på det sted, hvor wi-fi modulet skal installeres.***



NB: For ovne med et display med 3 taster er programmeringen af kronotermostaten ikke konfigurerbar vha appen.

Categories	Items	Specifications
Wi-Fi	Protocols	802.11 b/g/n (802.11n up to 150 Mbps) A-MPDU and A-MSDU aggregation and 0.4 μ s guard interval support
	Frequency range	2412 ~ 2484 MHz
Bluetooth	Protocols	Bluetooth v4.2 BR/EDR and BLE specification
	Radio	NZIF receiver with -97 dBm sensitivity Class-1, class-2 and class-3 transmitter AFH
	Audio	CVSD and SBC



Fig. 6 - Modulet NAVEL STAND ALONE



Fig. 7 - App EASY CONNECT PLUS

Dokumentationen til oprettelse af wi-fi forbindelsen og brug af appen findes online på følgende adresser:

	https://www.cadelsrl.com/download-wi-fi/
	http://www.free-point.it/it/downloads/
	https://www.pegasoheating.com/it/documenti/

8 BRUG

8.1 INDLEDNING

Følg nedenstående anvisninger for at opnå bedre ydelse med mindre forbrug.

- Antændelsen af træpillerne sker meget let, hvis installationen er korrekt og aftrækskanalen fungerer.
- **Tænd træpilleovnen ved Effekt 5**, i mindst 2 timer, for at lade de materialer, som kedlen og ildstedet er lavet i, udligne de indvendige elastiske belastninger. Efter de 2 timer vil malinglugten og røgen forsvinde.
- Malingen inde i forbrændingskammeret kan forandres med brugen af træpilleovnen. Dette kan tilskrives flere årsager: overophedning af ovnen, kemiske midler i dårlige træpiller, dårligt skorstenstræk osv. Derfor kan holdbarheden af malingen i forbrændingskammeret ikke garanteres.



Rester af fedt fra bearbejdningen og malingen kan afgive lugte og røg i de første driftstimer: det anbefales at udlufte lokalet, da de kan være skadelige for mennesker og dyr.



Programmeringsværdierne fra 1 til 5 er forindstillede af virksomheden og kan kun ændres af en autoriseret tekniker.



Produktet kan udvide sig og trække sig sammen i tændings- og nedkølingsfasen og kan derfor udsende små knirkende lyde. Dette fænomen er helt normalt, da strukturen er lavet af lamineret stål, og det skal ikke regnes for en defekt.

8.2 BETJENINGSPANEL DISPLAY

Menupunkter.

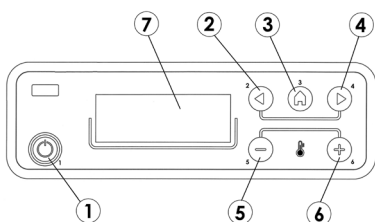

Fig. 8 - Betjeningspanel

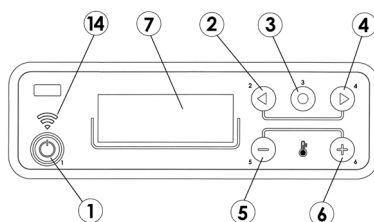

Fig. 9 - Betjeningspanel (wi-fi)

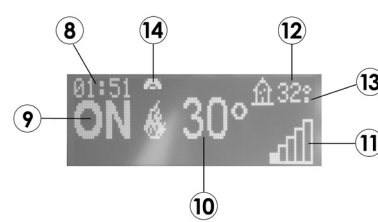

Fig. 10 - Display

FORKLARING Fig. 8|Fig. 9|Fig. 10

1	Tænd/sluk kedlen (ESC)
2	Scroll nedad i programmeringsmenuen
3	Menu
4	Scroll opad i programmeringsmenuen
5	Faldende set temperatur / programmeringsfunktioner
6	Stigende set temperatur / programmeringsfunktioner
7	Display
8	Tidspunkt
9	Tilstand
10	Brugerindstillet temperatur
11	Øjeblikkelig effekt
12	Rumtemperatur
13	Hvis "°" forefindes = 0,5 °C (29,0° = 29,5°)
14	Wi-Fi-forbindelse (valgfrit - se dedikeret manual)

8.3 HOVEDMENU

Adgang med tast 3 (menu). Her får man adgang til:

- Dato Og Tid
- Timer

- Sleep (kun med tændt ovn)
- Indstillinger
- Info

Indstil dato og klokkeslæt

For at indstille dato og klokkeslæt gøres følgende:

- Tryk på tasten "menu"
- Vælg "Dato Og Tid"
- Bekræft ved at trykke på "menu"
- Scroll med pilene og vælg de variabler, der skal ændres, en efter en: Dag, Time, Min, Dato, Måned, År.
- Vælg "menu" for at bekræfte.
- Skift med tasterne + - .
- Tryk "menu" tilsidst for at bekræfte og "esc" for at gå ud.

Indstil Timer (se særligt kapitel)

Indstil Sleep (se særligt kapitel)

8.4 MENU INDSTILLINGER

I menuen INDSTILLINGER kan man påvirke ovnens funktionsmåde:

a - Sprog

b - Rengoring (vises kun med slukket ovn)

c - Snegl Korer (vises kun med slukket ovn)

d - Lyd

e - Ekstern.Termostat (aktivering)

f - Auto-Eco (aktivering)

g - Eco Stoptid (default 5 minutter)

x - Easy Set

h - Pilleformel

i - Rogsuger Korrektion

j - Komponenttest (vises kun med slukket ovn)

k - Funktion For Skorstensfejeren (kan kun aktiveres med tændt ovn, for at kontrollere udledningerne på stedet)

l - Teknisk Menu

a - Sprog

Vælg sprog på følgende måde:

- Tryk på tasten "menu"
- Scroll med pilene og vælg "Indstillinger"
- Tryk på " menu" for at bekræfte.
- Scroll med pilene og vælg "Sprog".
- Tryk på "menu" for at bekræfte.
- Med tasterne + - vælges det pågældende sprog (IT/EN/DE/FR/ES/NL/PL/DA/SL)
- Tryk "menu" for at bekræfte og "esc" for at gå ud.

b - Rengoring

Vælg "Rengoring" (kun med slukket ovn) på følgende måde:

- Tryk på tasten "menu"
- Scroll med pilene og vælg "Indstillinger"
- Tryk på "menu" for at bekræfte.
- Scroll med pilene og vælg "Rengoring"
- Tryk på "menu" for at bekræfte.
- Med tasterne + - vælges "On".
- Tryk "menu" for at bekræfte og "esc" for at gå ud.

c - Snegl Korer

For at vælge "Snegl Korer" (kun med slukket ovn) gøres følgende:

- Tryk på tasten "menu"
- Scroll med pilene og vælg "Indstillinger"
- Tryk på "menu" for at bekræfte.

- Scroll med pilene og vælg "Snegl Korer".
- Tryk på "menu" for at bekræfte.
- Med tasterne + - vælges "Aktiveretr"
- Tryk "menu" for at bekræfte og "esc" for at gå ud.

d - Lyd

Denne funktion er frakoblet som standard, og kan tilkobles på følgende måde:

- Tryk på tasten "menu"
- Scroll med pilene og vælg "Indstillinger"
- Tryk på "menu" for at bekræfte.
- Scroll med pilene og vælg "Lyd".
- Tryk på "menu" for at bekræfte.
- Med tasterne + - vælges "On".
- Tryk "menu" for at bekræfte og "esc" for at gå ud.

e - Ekstern. Termostat (se særligt kapitel)

f - Auto-Eco

Vælg funktionen Auto-Eco på følgende måde:

- Tryk på tasten "menu"
- Scroll med pilene og vælg "Indstillinger"
- Tryk på "menu" for at bekræfte.
- Scroll med pilene og vælg "Auto-Eco"
- Tryk på "menu" for at bekræfte.
- Med tasterne + - vælges "On".
- Tryk "menu" for at bekræfte og "esc" for at gå ud.

g - Eco Stoptid

For at vælge funktionen "Eco Stoptid" gøres følgende:

- Tryk på tasten "menu"
- Scroll med pilene og vælg "Indstillinger"
- Tryk på "menu" for at bekræfte.
- Scroll med pilene og vælg "Eco Stoptid".
- Tryk på "menu" for at bekræfte.
- Med tasterne + - indtastes minutterne.
- Tryk "menu" for at bekræfte og "esc" for at gå ud.

x - Easy Set

For at vælge funktionen "Easy Set" gøres følgende:

- Tryk på tasten "menu"
- Scroll med pilene og vælg "Indstillinger"
- Tryk på "menu" for at bekræfte.
- Scroll med pilene og vælg "Easy Set".
- Tryk på "menu" for at bekræfte.
- Med tasterne + - vælges det pågældende Easy Set (SET1 - SET2 - SET3 - SET4)
- Tryk "menu" for at bekræfte og "esc" for at gå ud.

h - Pilleformel

For at ændre formlen gøres følgende:

- Tryk på tasten "menu"
- Scroll med pilene og vælg "Indstillinger"
- Tryk på "menu" for at bekræfte.
- Scroll med pilene og vælg "Pilleformel".
- Tryk på "menu" for at bekræfte.
- Med tasterne + - ændres %.
- Tryk "menu" for at bekræfte og "esc" for at gå ud.

i - Rogsuger Korrektion

For at ændre parameteren gøres følgende:

- Tryk på tasten "menu"
- Scroll med pilene og vælg "Indstillinger"
- Tryk på "menu" for at bekræfte.
- Scroll med pilene og vælg "Rogsuger Korrektion".
- Tryk på "menu" for at bekræfte.
- Med tasterne + - ændres %.
- Tryk "menu" for at bekræfte og "esc" for at gå ud.

j - Komponenttest

For at aktivere funktionen "Komponenttest" (kun med slukket ovn) gøres følgende:

- Tryk på tasten "menu".
- Scroll med pilene og vælg "Indstillinger"
- Tryk på "menu" for at bekræfte.
- Scroll med pilene og vælg "Komponenttest".
- Tryk på "menu" for at bekræfte.
- Med tasterne + - vælges den test, som skal køres
- Tryk "menu" for at bekræfte og "esc" for at gå ud.

k - Funktion For Skorstensfejeren

For at aktivere "Funktion For Skorstensfejeren" gøres følgende:

- Tryk på tasten "menu"
- Scroll med pilene og vælg "Indstillinger"
- Tryk på "menu" for at bekræfte.
- Scroll med pilene og vælg "Funktion For Skorstensfejeren".
- Tryk på "menu" for at bekræfte.
- Med tasterne + - vælges "On" (default er Off)
- Tryk "menu" for at bekræfte og "esc" for at gå ud.

l - Teknisk Menu

For at få adgang til den tekniske menu er det nødvendigt at kontakte et servicecenter, da det kræver et password at komme ind.

8.5 MENU INFO

- Produktet Type
- Firmware Version
- Software info
- Driftstimer
- Opstart N.
- Omdr/m Rogsuger
- Rogtemperatur
- Spaending Rumbleser
- Snegl Koror
- Flamme

8.6 TÆNDING AF OVNEN

Bemærk, at den første tænding skal udføres af kvalificeret og autoriseret teknisk personale, som kontrollerer, at alt er installeret i henhold til de gældende bestemmelser og kontrollerer, at det fungerer korrekt.

- Tag dem ud, hvis der er hæfter, vejledninger osv. inde i forbrændingskammeret.
- Kontrollér, at døren er lukket korrekt.
- Kontrollér, at stikket er indsat i stikkontakten.
- Sørg for at fyrfadet er rent, før træpilleovnen tændes.
- For at tænde ovnen, trykker man på tasten P1 i få sekunder, indtil "ON" vises med blinkende flamme på siden. Foropvarmningen af tændingsmodstanden indledes. Efter få sekunder fylder sneglen træpillerne på og fortsætter med opvarmning af modtanden. Når temperaturen er tilstrækkelig høj (efter cirka 5-8 minutter) kan man forvente, at tændingen er vellykket
- Efter tændingsfasen går ovnen over i tilstanden drift og viser den valgte varmeeffekt, rumtemperaturen og **stor flamme** (se **Fig. 11**).

- Hvis rumtemperaturens værdi overstiger den grænse, der er fastsat fra tastaturet i temperaturindstillingen, bringes varmeeffekten til minimum og viser **lille flamme** (se **Fig. 12**). Når rumtemperaturen vender tilbage under den indstillede temperatur, vender ovnen tilbage til den indstillede effekt.



Fig. 11 - Stor flamme



Fig. 12 - Lille flamme

8.7 FEJLSLÅET TÆNDING

Hvis træpillerne ikke tændes, signaleres den manglende tænding af en alarm A01 "Fejl Under Opstart".

Hvis rumtemperaturen er 5 °C lavere, opvarmes modstanden muligvis ikke tilstrækkeligt til at sikre træpillernes tænding, og brændeskålen med de uantændte træpiller skal tømmes og tændingen gentages.

For mange træpiller i fyrfadet, fugtige træpiller eller snavset fyrfad gør tændingen vanskelig og medfører, at der dannes en tæt, hvid røg, som er sundhedsskadelig og kan føre til, at forbrændingskammeret eksploderer. Undlad derfor ophold foran træpilleovnen under tændingen, hvis der opstår tæt, hvid røg.



Hvis flammen efter nogle måneder er svag og/eller orange, eller ruden har tendens til at blive meget sort, eller der er tendens til aflejringer i fyrfadet, skal træpilleovnen, røgkanalen og aftrækskanalen renses.



GIV AGT!

Sørg for, at fyrfadet er fri for træpiller og ophobet aske på grund af en mislykket tænding. Hvis fyrfadet ikke rengøres før en genoprettelse, er der risiko for andre tændingsfejl og endda, i nogle tilfælde, risiko for eksplosion.

8.8 SLUKNING (PÅ PANELET: OFF MED BLINKENDE FLAMME)

Når sluk-knappen trykkes, eller hvis der er et alarmsignal, går ovnen til termisk slukke-fase, der omfatter følgende automatisk udførelse af disse faser:

- Træpillernes fyldning ophører.
- Blæseren bliver ved med at fungere, indtil den ønskede temperatur nås.
- Røgblæseren indstilles på maks. og bliver der, indtil den ønskede temperatur nås med 10 ekstra sekunder som sikkerhed, hvorefter den slukker permanent, hvis T røg falder under slukningstærsklen. I modsat tilfælde fortsætter afkølingsfasen.
- Hvis ovnen er slukket på normal måde, men røgtemperaturen overstiger tærsklen pga. termisk inert, genstartes slukningsfasen, indtil temperaturen falder igen.

8.9 STRØMSVIGT

- Efter et strømsvigt på mindre end 10 sekunder vender træpilleovnen tilbage til den effekt, den var indstillet på.
- Efter et strømsvigt på mere end 10 sekunder slår træpilleovnen over går i nedlukning. Når afkølingsfasen er afsluttet, starter træpilleovnen automatisk med de forskellige faser.

8.10 JUSTERINGSMENU

For at få adgang til justeringsmenuen gøres følgende:

- Tryk på tasterne + -
- Scroll med pilene < > og vælg "Rumtemperatur Set", eller "Rumblæser Speed 1" eller "Rumblæser Speed 2" eller "Comfort Mode" eller "Flamme"
- Tryk på "menu" for at komme ind i den valgte option.
- Skift med tasterne + -.
- Tryk "menu" for at bekræfte og "esc" for at gå ud.

Rumtemperatur Set - denne funktion gør det muligt at indstille temperaturen, som man ønsker at have i det rum, hvor ovnen er monteret, fra min. 5 °C til maks. 35 °C. Når denne betingelse opfyldes, sættes ovnen i en tilstand, der svarer til de mindste forbrugsværdier (flamme og varmluftsblæserens hastighed på minimum) for så at genoptage de indstillede værdier, når rumtemperaturen falder under den indstillede tærskel (se **Fig. 13**).

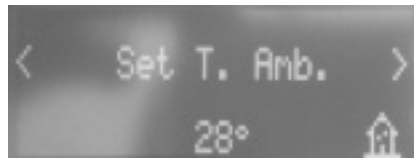

Fig. 13 - Display

N.B: Punktet til højre for rumtemperaturen aflæst på displayet (øverst til højre) på betjeningspanelet angiver den halve grad (fx 23, ° svarer til 23,5 °C).

Rumblaeser Speed 1 - denne funktion gør det muligt at vælge den ønskede hastighed for blæserne fra 1 til 5 eller A. A betyder automatisk, dvs. ventilationen følger effekten, som er den anbefalede indstilling (se Fig. 14).

Rumblaeser Speed 2 - (KUN FOR TRÆPILLEOVNE MED KANALISERING) Denne funktion gør det muligt at vælge den ønskede hastighed for ventilatorerne KANALISERING fra 1 til 5 A. A betyder automatisk, dvs. ventilationen følger effekten, som er den anbefalede indstilling (se Fig. 15).

Rumblaeser Speed 3 - (KUN FOR TRÆPILLEOVNE MED KANALISERING) Denne funktion gør det muligt at vælge den ønskede hastighed for ventilatorerne KANALISERING fra 1 til 5 A. A betyder automatisk, dvs. ventilationen følger effekten, som er den anbefalede indstilling (se Fig. 16).

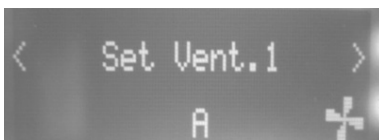

Fig. 14 - Display



Fig. 15 - Display

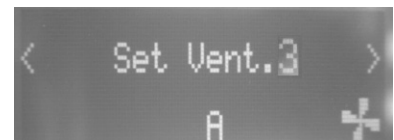

Fig. 16 - Display

Med funktionen "1" eller "2" eller "3" eller "4" eller "5" skal ventilatoren altid dreje ved den valgte effekt. (Eksempel: Hvis man vælger "3", vil ventilatoren også ved effekt 5 dreje som effekt "3" osv.).



Ved den maksimale effekt (effekt 5) kan ovnen med ventilatorerne ved min. effekt (effekt 1) komme ud for en overophedning med udløsning af alarmer "VARMESIKRING".

Comfort Mode - Kan i versionerne med luft ikke deaktiveres. Ved effekt 1 er ventilatorerne slukket.

I versionerne med kanalisering tillader komfort mode automatisk at aktivere og deaktivere alle ventilatorer med effekt 1.

Hvis indstillingen står på automatisk (A) er komfort mode aktiv som standard og deaktiverer både omgivelsesventilatorer og kanaliseringens ventilatorer. For at genaktivere dem skal reguleringen indstilles til andet end automatisk, f.eks. 1,2,3,4,5.

Flamme - denne funktion gør det muligt at indstille flammens effekt fra min. 1 til maks. 5. Effektniveauerne svarer til en forskellig forbrugsværdi for brændslet. Hvis man indstiller på 5, opvarmes rummet hurtigere og, hvis man indstiller på 1 kan man bevare rumtemperaturen konstant i længere tid. Flammen indstilles automatisk på minimum, når den indstillede temperaturværdi er opfyldt.

Hvis der kun vises et hak, er ovnens effekt indstillet til flamme 1.

Hvis der kun vises 5 hak, er ovnens effekt indstillet til flamme 5.

Hvis hakkene derimod blinker er en automatisk rensning i gang.

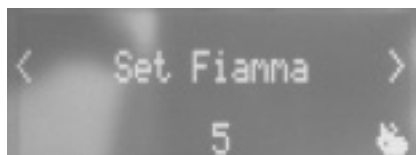

Fig. 17 - Display



Fig. 18 - Effektniveauer

8.11 PROGRAMMERET MODUS (TIMER) - HOVEDMENU



Indstilling af dato og nuværende klokkeslæt er afgørende for, at timeren kan fungere korrekt.

Der er seks indstillelige TIMER programmer, og for hver af disse kan brugeren bestemme tændingstidspunktet, slukketidspunktet og hvilke dage om ugen, den skal være aktiv.

Når et eller flere programmer er aktiveret, viser displayet status for skiftevis ovn og TIMER "n", hvor "n" er det nummer, som henviser til de aktiverede timer-programmer, adskilt fra hinanden med en bindestreg.

Eksempel:

- TIMER 1 Timer-program 1 aktiveret.
- TIMER 1-4 Timer-programmer 1 og 4 aktiveret.
- TIMER 1-2-3-4-5-6 Alle timer-programmer er aktiveret.

EKSEMPEL PÅ PROGRAMMERING

Med tændt eller slukket ovn:

- gå ind i MENU,
- scroll med pilene <> til punktet TIMER,
- Tryk på tasten "Menu"
- systemet foreslår "P1" (Tryk på tasterne <> for de efterfølgende timere P2, P3, P4, P5, P6)
- For at aktivere "P1" trykkes på tasten "Menu"
- tryk + - og vælg "ON"
- bekræft med tasten "Menu"

Nu foreslås 00:00 som starttidspunkt, med + - tasten reguleres starttidspunktet, og man trykker på tasten "menu" for at bekræfte. Næste trin foreslår som slukketid et tidspunkt, der er 10 minutter højere end det indstillede for tændingen: tryk på tasten + og reguler slukketiden, bekræft med tasten "menu". Herefter foreslås, hvilke dage i ugen, de netop indstillede timere skal være aktiveret eller ej. Med tasten - eller + fremhæves med hvid baggrund, hvilken dag timeren skal aktiveres, og man bekræfter med tasten "menu". Hvis ingen ugedag bekræftes som aktiveret, vil timeren heller ikke fremstå som aktiv på statusskærmen.

Fortsæt programmeringen af de efterfølgende dage eller tryk på "ESC" for at gå ud. Gentag proceduren for at programmere de øvrige timere.

8.12 PROGRAMMERINGSEKSEMPLER:

P1			P2		
on	off	day	on	off	day
08:00	12:00	mon	11:00	14:00	mon
Ovn tændt fra 08:00 til 14:00					
on	off	day	on	off	day
08:00	11:00	mon	11:00	14:00	mon
Ovn tændt fra 08:00 til 14:00					
on	off	day	on	off	day
17:00	24:00	mon	00:00	06:00	tue
Ovn tændt fra 17:00 mandag til 06:00 tirsdag					

8.13 NOTER TIL TIMERFUNKTION

- Start med timer sker altid med den sidst indstillede temperatur og ventilation (elle med default indstillinger på 20°C og V3, hvis der aldrig er foretaget ændringer).
- Man kan indstille slukningstiden fra "tændingstid + 10 minutter" indtil kl. 23:50. Hvis man indstiller slukningstiden til kl. 24:00, slukker ovnen ikke (brug kun denne slukningstid, hvis f.eks. den efterfølgende dag findes i et program, som fortsætter efter kl. 00:00).
- Hvis slukketidspunktet ikke allerede er gemt, foreslås tændetidspunktet + 10 minutter.
- Et timer-program slukker ovnen klokken 24:00 en bestemt dag, og et andet program tænder den klokken 00:00 den efterfølgende dag: ovnen forbliver tændt.
- Et program foreslår tænding og slukning på tidspunkter, som er indeholdt i et andet timer-program: hvis ovnen allerede er tændt, vil start ikke have nogen virkning, mens OFF slukker ovnen.
- Med ovnen i tændt tilstand og aktiveret timer trykkes på tasten OFF, så ovnen går til slukning, og den tændes automatisk på det næste tidspunkt, der er indstillet i timeren.
- Med ovnen i slukket tilstand og aktiveret timer trykkes på tasten ON, så ovnen går til tænding, og den slukkes på det tidspunkt, der indstillet i den aktiverede timer.

8.14 AUTO ECO FUNKTION (SE AFSNIT F-G MENU INDSTILLINGER A PAG. 14)

For aktivering af "Auto-Eco" funktionen og tidsindstilling ses henholdsvis afsnit **MENU INDSTILLINGER a pag. 14**.

Muligheden for at regulere "Eco Stoptid" udspringer af behovet for en korrekt funktionalitet i de mange forskellige omgivelser, ovnen kan installeres i, og for at undgå kontinuerlige slukninger og tændinger, hvis omgivelsernes temperaturer er underlagt pludselige svingninger (træk, dårligt isolerede rum osv.).

Slukningsproceduren fra ECO aktiveres automatisk, når anordningen til genaktivering af effekt opfyldes (rumsensor +1 °C eller den udvendige termostat med åben kontakt, se **Fig. 19**) begynder nedtælling af tiden "Eco Stoptid" (fabriksindstilling 5 minutter, se **Fig. 20**, kan modificeres i menuen "Indstillinger"). I løbet af denne fase er visningen ON med lille flamme og skiftevis Crono (hvis aktiv) - Eco aktiv.



Fig. 19 - Eco aktiv 1



Fig. 20 - Eco aktiv 2



Fig. 21 - Eco aktiv 3

Øverst på displayet vises minutterne for at angive nedtællingen til Eco Stop. Flammen bringes i P1 og bliver der, indtil den programmerede tid udløber "Eco Stoptid" og, hvis betingelserne stadig ikke er opfyldte, går videre med slukningsfasen. Slukningens tælling fra ECO nulstilles, hvis en af anordningerne genkalder effekten.

I det øjeblik slukningen begynder på panelet, vises: Off - Eco aktiv - lille blinkende flamme (se **Fig. 21**).

Når betingelserne for slukket ovn er opfyldt, viser det lille panel OFF-ECO aktiv med symbolet for slukket flamme.

For at gentænde fra ECO skal de nedenstående betingelser være opfyldt på samme tid:

- Rumsensor -1 °C eller udvendig termostat med lukket kontakt (i mindst 20 min. for at undgå falske genaktiveringer).
- Efter fem minutter fra slukningens start.

8.15 SLEEP FUNKTION (HOVEDMENU)

Sleep er kun aktivt med tændt ovn og gør det muligt hurtigt at indstille et tidspunkt, hvor ovnen skal slukkes.

For at indstille Sleep gøres følgende:

- Gå ind i MENU
- Scroll til punktet SLEEP med pilene <>
- Tast Menu
- Med tasterne + - reguleres det ønskede slukketidspunkt.

Displayet foreslår et slukketidspunkt 10 minutter efter det nuværende tidspunkt, og det kan reguleres med tasten 4, indtil næste dag (slukningen kan altså højst udsættes til 23 timer og 50 minutter senere).

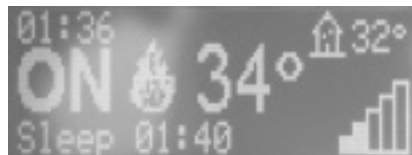

Fig. 22 - Sleep

Hvis SLEEP funktionen med TIMER er aktiveret, har den første fortrinsret, og derfor slukker ovnen ikke på det tidspunkt, som er indstillet i timeren, men på det tidspunkt, der er fastsat med sleep, også selvom det kommer efter timerens slukketidspunkt.

8.16 EASY SET - FUNKTION (SE AFSNIT X MENU INDSTILLINGER A PAG. 14)

En ovns korrekte funktion afhænger som udgangspunkt af den trækkanal, den er tilkoblet. Efter tilkoblingen er det vigtigt at udføre en korrekt justering af forbrændingsparametrene.

Med Easy Set-funktionen bliver det meget nemmere at justere forbrændingen, hvis oven har problemer med at brænde korrekt.

Under menuen »Indstillinger« under afsnittet Easy Set, findes der 4 konfigurationer: SET1-SET2-SET3-SET4.

Vælg sættet i forhold til den type installering.

Advarsel - inden du ændrer ovnens programmering:

- Det anbefales at ændre fabriksindstillingerne under opsyn af en autoriseret tekniker.
- Inden installationen skal du sørge for, at trækkanalen er installeret og forsynet med et certifikat, udstedt af bemyndiget personale i overensstemmelse med den gældende lovgivning.

Eksempel på en "Easy Set"-konfiguration, der er disponibel for en række »typiske« referenceinstallationer:

SET 0 : Standard parametre

SET 1 : Lodret udledning

SET 2 : Lodret koncentrisk udledning (anvendes overvejende i Frankrig)

SET 3 : Vandret koncentrisk væg-udledning (anvendelse udelukkende tilladt i Frankrig)

SET 4 : Røgovergangsstykke med lang vandret strækning

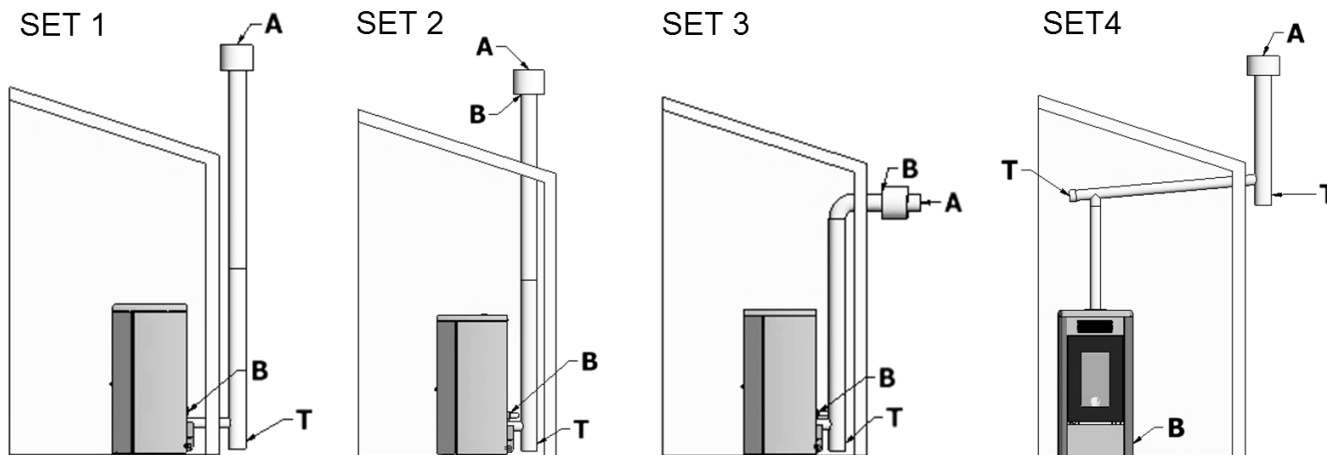

Fig. 23 - Eksempler sæt

SIGNATURFORKLARING	Fig. 23
A	Røgudledning
B	Indtag forbrændingsluft
T	Inspektionsprop

8.17 TRÆPILLER FORMEL (SE AFSNIT H MENU INDSTILLINGER A PAG. 14)



Ændringer der skal udføres med hjælp fra den autoriserede tekniker.



Aktiveres kun med Easy Set-funktionen deaktiveret, "SET: 0" !

Denne funktion bruges til at tilpasse ovnen til de anvendte træpiller. Eftersom der er adskillige træpilletyper på markedet, er ovnens funktion således særdeles variabel afhængig af brændstoffets højere eller lavere kvalitet. Hvis træpillerne har tendens til at sætte sig fast i brændeskålen, fordi der er fyldt for meget brændstof på, eller hvis flammen altid er høj, også ved lave effekter, og omvendt hvis flammen er lav, er det muligt at mindske/ øge tilførslen af træpillerne til brændeskålen:

De disponible værdier er:

-30 = Reduktion på 30 % i forhold til fabriksindstillingen.

-25 = Reduktion på 25 % i forhold til fabriksindstillingen.

-20 = Reduktion på 20 % i forhold til fabriksindstillingen.

-15 = Reduktion på 15 % i forhold til fabriksindstillingen.

-10 = Reduktion på 10 % i forhold til fabriksindstillingen.

-5 = Reduktion på 5 % i forhold til fabriksindstillingen.

0 = Ingen variation.

+5 = Øgning på 5 % i forhold til fabriksindstillingen.

+10 = Øgning på 10 % i forhold til fabriksindstillingen.

+15 = Øgning på 15 % i forhold til fabriksindstillingen.

8.18 VARIATION RPM RØG (SE AFSNIT I MENU INDSTILLINGER A PAG. 14)



Ændringer der skal udføres med hjælp fra den autoriserede tekniker.



Aktiveres kun med Easy Set-funktionen deaktiveret, "SET: 0" !

Hvis installationen har problemer med at udlede røgen (manglende træk eller ligefrem tryk i røgkanalen), er det muligt at øge hastigheden for udstødning af røg og aske. Denne ændring giver desuden den optimale mulighed for at løse alle eventuelle problemer med tilstopning af træpiller i brændeskålen og dannelse af aflejringer i bunden af den, der kan opstå på grund af brændstof, der er af ringe kvalitet eller danner megen aske. De disponible værdier går fra -27% til +27% med variationer på 3 procent ad gangen. Variation til negativ kan være nyttige, hvis flammen er for lav.

8.19 SKORSTENSFEJER-FUNKTION (KUN FOR VEDLIGEHOLDELSESPERSONALE) - SE AFSNIT K MENU INDSTILLINGER A PAG. 14

Denne funktion kan kun aktiveres med tændt ovn og effektudledning og opvarmningseffekt med parametrene P5 og ventilator (hvis installeret) på V5. Der skal tages hensyn til eventuelle rettelser af procentdelen af røgbelastning/ventilation. Denne tilstand varer 20 minutter, og countdown vises på displayet. Teknikeren kan afbryde denne fase på et hvilket som helst tidspunkt ved at trykke hurtigt på on/off.

9 BRÆNDSTOF

9.1 BRÆNDEL

- Brug træpiller af god kvalitet, da de påvirker brændværdien og askeresterne betydeligt.
- Uegnede træpiller forårsager dårlig forbrænding, hyppig tilstopning af fyrfadet, tilstopning af udledningsrør, øget forbrug og lavere varmeydelse, tilnavsning af ruden og forøgelse af aske og uforbrændte granulater.



Alle fugtige træpiller forårsager dårlig forbrænding og drift. Sørg derfor for, at træpillerne opbevares i et tørt lokale og mindst en meter fra træpilleovnen og/eller enhver anden varmekilde.

- Det anbefales at prøve forskellige typer af træpiller til rådighed på markedet og vælge dem, der giver de bedste resultater.
- I handlen findes træpiller i forskellig kvalitet og forskellige størrelser: Jo mindre træpillerne er, jo større er mængden af brændstof, hvilket resulterer i en dårlig forbrænding.



Det kan blive nødvendigt at kalibrere parametrene afhængigt af typen af træpiller. Kontakt et autoriseret servicecenter.

De vigtigste kvalitetscertificeringer for træpiller på det europæiske marked, gør det muligt at sikre at brændslet hører under klasse A1/A2 i henhold til ISO 17225-2. Eksempler på disse certificeringer er for eksempel ENPlus, DINplus, O-Norm M7135, som garanterer, at navnlig følgende egenskaber er overholdt:

- Brændværdi: 4,6 ÷ 5,3 kWh/kg.
- Vandindhold: ≤ 10% af vægten.
- Askeprocent: maks. 1,2% af vægten (A1 på under 0,7%).
- Diameter: 6±1/8±1 mm.
- Længde: 3÷40 mm.
- Indhold: 100% ubehandlet træ uden tilsætning af bindemidler.



Fabrikanten anbefaler at anvende certificeret brændsel til deres produkter (ENPlus A1, DINplus, O-Norm M7135). Brug af træpiller, der ikke lever op til ovenstående, kan forringe jeres ovns funktion og kan medføre bortfald af garantien og virksomhedens ansvar for ovnen.

9.2 TRÆPILLEPÅFYLDNING



Fig. 24 - Forkert åbning af træpillesækken



Fig. 25 - Korrekt åbning af træpillesækken

Undlad at fylde træpiller i magasinet, når træpilleovnen er i drift.

- Undlad at lade sækken med brændsel komme i kontakt med træpilleovnens varme overflader.
- Undlad at hælde forbrændingsrester (ubrændt kul) fra fyrfadet, hidrørende fra affald fra tændinger, i magasinet.

9.3 TIMER TIL FORSYNING AF TRÆPILLER

Denne ovn er udstyret med en sikkerheds-timer, der aktiveres **90 sekunder** efter at lugen til træpillebeholderen forbliver åben under påfyldning (se Fig. 26 ud Fig. 28). Når de 90 sekunder er gået går ovnen i trykalarm "A05", og fortsætter herefter med slukningsfasen.

Vent til ovnen er slukket og tænd herefter ovnen igen.



Fig. 26 - Åben luge



Fig. 27 - Forringet pakning

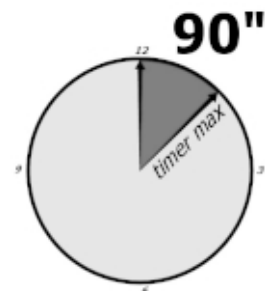

Fig. 28 - Timer: 90 sekunder



For korrekt funktion af ovnen skal den altid anvendes med lugen til træpillebeholderen lukket, hvis den forbliver åben i mere end 90 sekunder, slukker ovnen.

- Når lugen til tanken åbnes, standser påfyldningssystemet.



Inden du lukker lågen, skal du sørge for, at der ikke sidder en pille fast under tætningslisten. Piller ødelægger tætningslisten og forhindrer vandtæthed. (se Fig. 27)

10 VENTILATION

- Træpilleovnen er udstyret med ventilation.
- Luften, som bevæges af blæserne, holder apparatets temperatur lav, således at der undgås for store belastninger af dets materialer.
- Undlad at tildække varmluftudløbs-hullerne med nogen genstande, ellers kan træpilleovnen blive overophedet!
- Træpilleovnen er ikke egnet til madlavning.



Fig. 29 - Undlad at tildække ventilationshullerne

11 FJERNBETJENING (OPTIONAL)

- Træpilleovnen kan styres ved hjælp af en fjernbetjening (optional)
- Fjernbetjeningen fungerer med 1 batteri af typen lithium CR 2025 (3Volt)
- Driftstemperatur 0 °C / 50 °C
- 38 khz infrarødt signal.



De brugte batterier indeholder giftige metaller, så de skal bortskaffes separat i en egnet beholder.



Fig. 30 - Fjernbetjening

TEGNFORKLARING	Fig. 30
Tast 1	Øger den ønskede temperatur (5÷35 °C)
Tast 2	Sænker den ønskede temperatur (35÷5 °C)
Tast 3	On / off
Tast 4	Menu
Tast 5	Sænker effektrinnet fra 5 til 1
Tast 6	Øger effektrinnet fra 1 til 5

12 SIKKERHEDSANORDNINGER OG ALARMER

Ovnen er forsynet med følgende sikkerhedsanordninger:

12.1 PRESSOSTAT

- Kontrollér trykket i røgkanalen. Denne sørger for at blokere sneglen til påfyldning af træpiller i de nedenstående tilfælde:
- tilstoppet røgsuger
- betydelige modtryk (vind)
- tilstoppede røgkanaler
- beholderen til påfyldning af træpiller er åben

- låge åben eller slidte eller beskadigede pakninger
- se VARIATION RPM RØG brugervejledning

12.2 RØGTEMPERATURFØLER

Aflæser røgtemperaturen og giver tilladelse til start eller standsning af ovnen, når røgtemperaturen sænkes under den forindstillede værdi.

12.3 KONTAKTTERMOSTAT I BRÆNDSTOFTANK

Hvis temperaturen overskrider den indstillede sikkerhedsværdi, standses kedlens funktion øjeblikkeligt.

12.4 ELEKTRISK SIKKERHEDSANORDNING

Kedlen er beskyttet mod voldsomme spændingsudsving af en hovedsikring, som sidder i betjeningspanelet på kedlens bagside. Andre sikringer til beskyttelse af printkortene sidder i disse.

12.5 RØG-VIFTE

Hvis ventilatoren standser, blokerer printkortet øjeblikkeligt for tilførslen af træpiller, og der vises en fejlmeddelelse.

12.6 REDUKTIONSMOTOR

Hvis reduktionsmotoren standser, fortsætter kedlen med at fungere, indtil flammen slukkes på grund af manglende brændstof, og indtil der den har nået det minimale køleniveau.

12.7 MIDLERTIDIGT SPÆNDINGSUDFALD

Hvis den elektriske spænding mangler i mindre end 10", vender ovnen tilbage til foregående driftstilstand; hvis det varer længere, foretages en køle-/tændings-cyklus.

12.8 FEJLSLÅET TÆNDING

Hvis der ikke dannes nogen flamme under tændingen, går kedlen i fejltilstand.

12.9 BLACKOUT MED TÆNDT OVN

I tilfælde af manglende netspænding (BLACKOUT), gør ovnen følgende:

- Blackout i mindre end 10": den igangværende drift genoptages;
- Hvis der skulle ske strømsvigt i mere end 10" med tændt ovn eller i slukkefasen, vil ovnen, når der kommer strøm igen, gå tilbage til den foregående driftstilstand ved hjælp af følgende procedure.

1) Prøv at køle maksimal fase;

2) Start en ny tænding.

Displayet ON BLACKOUT.

Under fase 2 viser displayet Tænding.

Hvis ovnen modtager kommandoer fra betjeningspanelet under fase 1, som udføres manuelt af brugeren, holder ovnen op med at foretage genoprettelse efter blackout og går til tænding eller slukning afhængig af kommandoen.

12.10 FEJLMEDDELELSER

Hvis der skulle opstå en driftstilstand, der afviger fra ovnens forventede normale funktion,, opstår der en fejltilstand.

Betjeningspanelet giver indikationer for årsagen til den igangværende fejltilstand.

SIGNAL PÅ DISPLAY	PROBLEMTYPE	LØSNING
A01	Manglende tænding af ilden.	Kontroller om brændeskålen er ren
		Kontrollér niveauet af træpiller i beholderen.
		Kontrollér, at brændeskålen er placeret korrekt i dens leje, og ikke indeholder aflejringer eller uforbrændte piller.
		Kontrollér, at træpillebeholderens låg og ovnlågen er korrekt lukkede
		Tilstoppet røgrør
A02	Unormal slukning af ilden.	Antændelsesmodstand beskadiget Kontroller træpillet-niveauet i beholderen.

SIGNAL PÅ DISPLAY	PROBLEMTYPE	LØSNING
A03 Termostat-fejl	Temperaturen i træpillebeholderen overstiger den forudsete sikkerhedstærskel.	Vent, til afkølingsfasen er færdig, nulstil fejlen tænd ovnen igen og sæt tilførslen af brændstof til minimum (INDSTILLINGER menu - Pilleformel). Kontrollér, at støvet ikke blokerer udluftningsgitteret, der findes på ovnens bagside. Hvis fejlen fortsætter, kontaktes servicecentret. Kontroller, at omgivelsesventilatoren fungerer korrekt (hvis installeret).
A04	Røg-overtemperatur	Den indstillede røg-grænse er overskredet. Reducer tilførslen af træpiller (INDSTILLINGER menu - Pilleformel).
A05 Pressostat-alarm	Indgreb fra pressostat til røg. (se VARIATION RPM RØG brugervejledning)	Kontrollér forhindringer i skorsten / åbning af låge, åbning af træpillebeholder, pakningernes tæthed, rengøring af røgkanalerne i siden, slangetilslutning blokeret, aftrækskanal for lang, ugunstige vejrforhold, træpilleovn tilstoppet.
A08	Røg-vifte fungerer unormalt.	Hvis fejlen fortsætter, kontaktes servicecentret.
A09	Fejl på røgføler	Hvis fejlen fortsætter, kontaktes servicecentret.
SERVICE	Meddelelse om periodisk vedligeholdelse (ikke-blokerende).	Når denne blinkende tekst fremkommer ved tænding, betyder det, at den forindstillede driftstid inden vedligeholdelse er udløbet. Tilkald servicecentret.

12.11 NULSTILLING AF ALARM

Det er nødvendigt at holde tasten 1 (ESC) nede i få sekunder for at nulstille alarmer. Ovnens udfører en kontrol for at bestemme om årsagen til alarmer vedvarer eller ikke.

I det første tilfælde vises alarmer igen og i det andet, placeres den i OFF.

Ring til et serviceværksted, hvis alarmer vedvarer.

13 ORDINÆR RENGØRING

13.1 INDLEDNING

Udfør regelmæssigt en almen rengøring, som beskrevet i afsnittene nedenfor, for at sikre træpilleovnen lang levetid.

- Røgdudledningskanalerne (røgkanal + aftrækskanal + skorstenspipe) skal altid renses, fejes og kontrolleres af en autoriseret fagmand i overensstemmelse med lokale bestemmelser, fabrikantens anvisninger og retningslinjerne fra Deres forsikringselskab.
- I mangel af lokale bestemmelser og retningslinjer fra Deres forsikringselskab, er det nødvendigt at få rengjort røgkanalen, aftrækskanalen og skorstenspipe mindst en gang om året.
- Mindst en gang om året er det desuden nødvendigt at rengøre forbrændingskammeret, kontrollere pakningerne, rengøre motorer og blæsere og kontrollere de elektriske dele.



Alle disse operationer skal planlægges på forhånd med det autoriserede servicecenter

- Efter en længere periode uden brug skal det kontrolleres, at der ikke er hindringer i røgdudledningsrøret, før træpilleovnen tændes.
- Hvis træpilleovnen bruges kontinuerligt og intenst, skal hele anlægget (inklusive skorsten) rengøres og kontrolleres hyppigere.
- Anmod om originale reservedele hos en autoriseret forhandler ved eventuelle udskiftninger af beskadigede dele.

13.2 FØR HVER TÆNDING

Rens brændeskålen for aske og eventuelle aflejringer, som kan tilstoppe hullerne til luftindtag.

Hvis der ikke er flere træpiller i beholderen, kan der ophobes ubrændte træpiller i brændeskålen. Tøm altid brændeskålen for rester før hver tænding.

Kontrollér, at der ikke findes ophobninger af aske under brændeskålens rum. Det anbefales at opsuge askelaget, hvis det er højere end 2 cm.



HUSK, AT KUN EN REN OG KORREKT PLACERET BRÆNDESKÅL KAN GARANTERE EN OPTIMAL TÆNDING OG DRIFT FOR JERES TRÆPILLEOVN.

For en effektiv rengøring af brændeskålen skal den tages helt ud af dens leje og renses grundigt i alle huller og i risten i bunden. Bruger man træpiller af god kvalitet, er det normalt tilstrækkeligt at bruge en pensel til at bringe komponentens tilbage til optimal funktionstilstand.

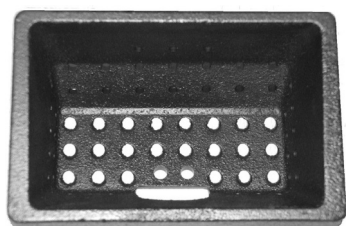

Fig. 31 - Eksempel på en ren brazier

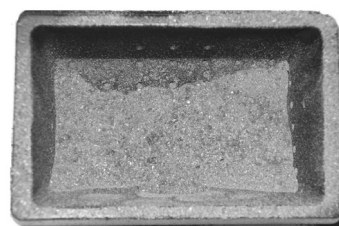

Fig. 32 - Eksempel på beskidt brazier

13.3 RENGØRING AF FYRFAD OG ASKESKUFFE

- Åbn døren.



Fig. 33 - Fyrfadet tages ud



Fig. 34 - Askeskuffen tages ud rengøres

- Tag fyrfadet ud (se **Fig. 33**) fra dets leje og tøm det for aske.
- Rens huller tilstoppede med aflejringer med en spids genstand hvis nødvendigt (se **Fig. 34**).



Fig. 35 - Rengøring af fyrfadsrum



Fig. 36 - Rengøring med

- Rens og støvsug fyrfadsrummet og askeskuffens rum for aske, som eventuelt har ophobet sig i det (se **Fig. 35**).
- Rens også hullet hvor træpillerne falder ned med en børste (se **Fig. 36**).
- Asken skal anbringes i en metalbeholder med tæt låg, denne beholder må aldrig komme i kontakt med brændbart materiale (for eksempel anbringes på et trægulv), da asken inden i holder gløderne tændte længe.
- Først når asken er slukket, kan den smides ud som organisk affald.
- Vær opmærksom på flammen, hvis den får rødlige toner, er svag eller udsender sort røg: i så tilfælde er fyrfadet tilstoppet og skal renses. Hvis det er slidt, skal det udskiftes.

13.4 RENGØRING AF MAGASIN

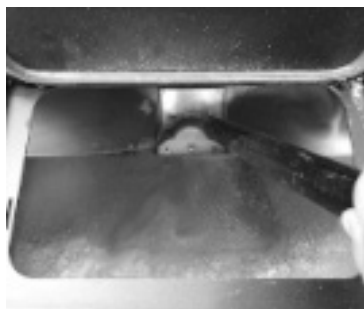

Fig. 37 - Rengøring af magasin

Hver gang der påfyldes træpiller, skal det kontrolleres, om der er savsmuld eller andre rester på bunden af magasinet. De skal i så fald fjernes med en støvsuger (se Fig. 37).

13.5 ÅRLIG RENGØRING AF RØG-RØRLEDNINGER

Renses årligt for sod ved hjælp af børster.

Rengøringen skal udføres af en specialiseret skorstensfejer, som vil rense røgkanalen, aftrækskanalen og skorstenspipen og desuden kontrollere, at de fungerer, samt udstede en skriftlig erklæring om, at anlægget er sikkert. Dette skal gøres mindst en gang om året.

13.6 ALMINDELIG RENGØRING

Undlad at anvende ståluldssvampe, saltsyre eller andre ætsende og slibende produkter til at rengøre de udvendige og indvendige dele af træpilleovnen.

13.7 RENGØRING AF LAKEREDE METALDELE

Lakerede metaldele skal rengøres med en blød klud. Brug aldrig affedtningsmidler, såsom alkohol, fortyndere, acetone og benzin, da de vil forårsage uoprettelig skade på malingen.

13.8 RENGØRING AF DELE I MAJOLIKA OG STEN

Nogle af træpilleovn-modellerne har en udvendig beklædning i majolika eller sten. De er håndlavede, og som sådan vil de uundgåeligt have revner, fordybninger og nuancer.

Brug en blød, tør klud til at rengøre majolikaerne eller stenene. Hvis der bruges nogen form for rengøringsmiddel, vil dette trænge ind i revnerne og fremhæve dem.

13.9 UDSKIFTNING AF PAKNINGER

Hvis pakningerne på låge, døren til magasinet eller røgkammeret forringes, skal de udskiftes af en autoriseret tekniker for at sikre en velfungerende ovn.



Brug udelukkende originale reservedele.

13.10 RENGØRING AF RUDE

Lågens glaskeramiske rude er resistent op til 700°C, men ikke overfor temperatursvingninger. Eventuel rengøring med specielle produkter til glas skal ske, når ruden er kold for at undgå, at den eksploderer.



Det anbefales at rengøre lågens rude hver dag!

13.11 UDTAGNING AF DRIFT (VED SÆSONENS SLUTNING)

Efter hver sæson og før ovnen slukkes, anbefales det, at man fjerner træpillerne fuldstændigt fra beholderen ved hjælp af en støvsuger med lang slange.

Det anbefales at fjerne de ubrugte træpiller fra tanken, fordi de kan holde på fugt, frakoble enhver luftkanal til forbrændingsluft-

ten, der vil kunne føre fugt ind i forbrændingskammeret, og især at bede teknikeren om at lakere det indvendige af forbrændingskammeret med den særlige silikone-spraymaling (til rådighed hos alle forhandlere eller CAT) for den nødvendige planlagte årlige vedligeholdelse ved afslutningen af sæsonen. På den måde beskytter malingen de indre dele af forbrændingskammeret og blokerer enhver form for oxidationsproces.

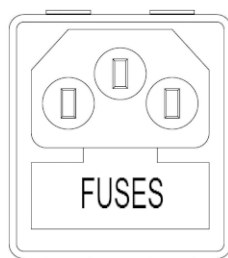

Fig. 38 - Dæksel med sikringerne, der skal fjernes

I perioder, hvor ovnen ikke bruges, skal den kobles fra strømforsyningen. For at opnå højere sikkerhed, navnlig hvor der er børn til stede, anbefales, at el-ledningen fjernes.

Hvis displayet ikke tændes, når ovnen tændes igen, kan det betyde, at der er behov for udskiftning af hovedsikringen.

På ovnens bagside er der placeret en sikringsboks under det elektriske stik. Tag stikket ud af stikkontakten, åbn dækslet til sikringsrummet med en skruetrækker og foretag de nødvendige udskiftninger (3,15 A langsom) - bør udføres af en godkendt og kvalificeret tekniker.

13.12 EFTERSYN AF INDVENDIGE KOMPONENTER



GIV AGT!

Eftersyn af de indvendige elektriske og mekaniske komponenter må kun foretages af fagfolk med teknisk erfaring inden for forbrænding og elektricitet.

Det anbefales, at man får foretaget denne årlige kontrol (med en planlagt servicekontrakt), der fokuserer på eftersyn af de indvendige komponenter og deres funktion. Nedenfor ses en oversigt over kontrol- og/eller vedligeholdelsesindgreb, som er afgørende for, at ovnen kan fungere korrekt.

BRUGER/TEKNIKER	DELE/INTERVAL	1 DAG	2-3 DAGE	7 DAGE	1 AR
AF BRUGEREN	Fyrfad	X			
	Askeskuffe **			X	
	Glas		X		
AF DEN KVALIFICEREDTE TEKNIKER	Øverste varmeveksler				X
	Nedre varmeveksler				X
	Røgkanal				X
	Pakninger				X
	Funktionalitet lukning luge				X

**Tømningen af askeskuffen afhænger af flere faktorer (typen af træpiller, ovnens effekt, brugen af ovnen, type installation osv...) den personlige erfaring vil hurtigt gøre det klart hvor tit skuffen skal tømmes.

14 HVIS DER OPSTÅR UREGELMÆSSIGHEDER

14.1 PROBLEMLØSNING





















Før enhver afprøvning og/eller indgreb har den autoriserede tekniker pligt til at kontrollere, at printkortets parametre svarer til hans referencetabel.



Ring **ALTID** til en autoriseret tekniker for at forhindre uoprettelige skader, hvis der opstår tvivl om anvendelsen af træpilleovnen!

PROBLEM	ÅRSAG	LØSNING	INDGREB
Betjeningsdisplayet tænder ikke	Der er ikke sluttet strøm til træpilleovnen	Kontrollér, at stikket er sluttet til strømnettet.	
	Sikringerne i stikkontakten er sprunget	Udskift sikringerne i stikkontakten (3,15 A - 250 V).	
	Betjeningsdisplay er defekt	Udskift betjeningsdisplayet.	
	Fladkabel defekt	Udskift fladkablet.	
	Printkort defekt	Udskift printkortet.	
Træpillerne når ikke frem til forbrændingskammeret	Magasinet er tomt	Fyld magasinet.	
	Låge til ovn eller træpiller åben	Luk ovnens og træpillernes låger og kontrollér, at der ikke findes små stykker af træpillerne ud for pakningen.	
	Tilstoppet ovn	Rengør røgekammeret	
	Sneglen er blokeret af fremmedlegeme (såsom søm)	Rens sneglen.	
	Sneglens gearmotor er beskadiget	Udskift gearmotoren	
	Kontrollér, at der ikke er en "AKTIV ALARM" på displayet	Efterse træpilleovnen.	

PROBLEM	ÅRSAG	LØSNING	INDGREB
Ilden slukker, og træpilleovnen stopper	Magasinet er tomt	Fyld magasinet.	
	Sneglen er blokeret af fremmedlegeme (såsom søm)	Rens sneglen.	
	Dårlige træpiller	Prøv med andre typer af træpiller.	
	Træpilepåfyldningsværdi for lav "Trin 1"	Justér træpilepåfyldningen.	
	Kontrollér, at der ikke er en "AKTIV ALARM" på displayet	Efterse træpilleovnen.	
Flammen er svag og orange, træpillerne brænder ikke korrekt, og ruden bliver sort	Utilstrækkelig forbrændingsluft	Kontrollér følgende punkter: eventuelle blokeringer for forbrændingsluftindtaget på bagsiden eller under træpilleovnen; huller i fyrfadsristen blokerede og/eller for meget aske i fyrfadsrummet. Få røgsugerens vinger og sneglen rensset. (se VARIATION RPM RØG brugervejledning)	
	Udledning blokeret	Aftrækskanalen er helt eller delvist blokeret. Tilkald en skorstensfejer, som sørger for at kontrollere træpilleovnens udledningssystem helt op til skorstenspipen. Sørg for at få den rensset straks.	
	Træpilleovn er tilstoppet	Rengør træpilleovnen indvendigt.	
	Røgsugeren er itu	Træpillerne kan også brænde ved hjælp af aftrækskanalens undertryk uden hjælp fra røgsugeren. Få røgsugeren udskiftet straks. Det kan være helbredsskadeligt at bruge træpilleovnen uden røgsugeren.	
Varmevekslerblæseren fortsætter med at køre, selvom træpilleovnen er kølet af	Røgteperatursonde defekt	Udskift røgteperatursonden.	
	Printkort defekt	Udskift printkortet.	
Der er aske omkring træpilleovnen	Dørens pakninger er defekte eller beskadigede	Udskift pakningerne	
	Røgkanalrørene er utætte	Kontakt en specialiseret skorstensfejer, som straks vil sørge for at forsegle samlingerne med høj temperatur silikone og/eller udskifte rørene med rør, der overholder de gældende standarder. Utæt røgkanalisering kan være helbredsskadelig.	

PROBLEM	ÅRSAG	LØSNING	INDGREB
Ovnen fungerer ved maks. effekt, men opvarmer ikke	Rumtemperaturen er nået	Ovnen fungerer ved minimum. Hæv den ønskede rumtemperatur.	
Træpilleovn i drift og på display "Overtemperatur Rog"	Grænsetemperaturen for røgudledning er nået	Træpilleovnen slår over på minimum. INGEN PROBLEMER!	
Røgkanalen på ovnen danner kondens	Røgtemperatur lav	Kontroller at skorstenen ikke er tilstoppet	
		Forøg effekten for ovnen til et minimum (nedfald af træpiller og omdrejninger ventilation)	
		Monter kondensopsamlingsbæger	
Varmeovn i drift og displayet viser "SERVICE"	Signalerer den rutinemæssige vedligeholdelse (afbryder ikke driften)	Når denne blinkende skrift vises ved tændingen, betyder det at de indstillede timer før vedligeholdelsen er udløbet. Ret henvendelse til assistancecenteret.	

15 INFORMATIONER OM LOKALE RUMVARMERE, DER OPVARMER MED FAST BRÆNDSTOF (EU) 2015/1185 - (EU) 2015/1186 (DATABLAD)

Fabrikant	CADEL srl - Via Foresto Sud 7 - 31025 Santa Lucia di Piave (TV) - Italy		
Varemærke: Betegnelse af model	CADEL: SWEET3 7.0 - PERLA3 7.0 - CRISTAL 7.0 FREEPOINT: ONE AIRTIGHT - BEAM AIRTIGHT - ACCENT AIRTIGHT - ACCENT K AIRTIGHT- INDIGO EVO 7 PEGASO: VERA 7.0 - LORD7.0		
Beskrivelse	Træpilleovn		
Indirekte varmfunktion	Nej		
Direkte varmeydelse	7 kW		
Indirekte varmeydelse	- kW		
Referencstandard	EN 14785		
Notificeret organ	IMQ Spa (N.B.0051)		
Foretrukket brændsel (kun ét)	Presset træ med vandindhold < 12 %	JA	
	Brænde med vandindhold ≤ 25 %	NEJ	
	Anden træbiomasse	NEJ	
η_s		86	%
EEL		126	-
Energieffektivitetsklasse (skala A++ til G)		A+	
Emissioner ved lokal rumopvarmning ved nominel varmeydelse	PM (al 13% O ₂)	15	mg/Nm ³
	OGC (al 13% O ₂)	1	mg/Nm ³
	CO (al 13% O ₂)	42	mg/Nm ³
	NO _x (al 13% O ₂)	117	mg/Nm ³
Emissioner ved lokal rumopvarmning ved mindste varmeydelse <i>Kræves kun oplyst, hvis korrektionsfaktor F(2) eller F(3) anvendes</i>	PM (al 13% O ₂)	20	mg/Nm ³
	OGC (al 13% O ₂)	4	mg/Nm ³
	CO (al 13% O ₂)	238	mg/Nm ³
	NO _x (al 13% O ₂)	140	mg/Nm ³
Varmeydelse	Nominel varmeydelse (P _{nom})	7	kW
	Mindste varmeydelse (vejledende) (P _{min})	2,5	kW
Virkningsgrad (baseret på NCV)	Virkningsgrad ved nominel varmeydelse ($\eta_{th, nom}$)	90	%
	Virkningsgrad ved mindste varmeydelse (vejledende) ($\eta_{th, min}$)	91	%
Supplerende elforbrug	Ved nominel varmeydelse (el _{max})	0,049	kW
	Ved mindste varmeydelse (el _{min})	0,023	kW
	I standbytilstand (el _{sb})	0,002	kW
Type varmeydelse/rumtemperaturstyring (vælg en type)	Ét-trinsvarmeydelse uden rumtemperaturstyring	NEJ	
	To eller flere manuelle trin uden rumtemperaturstyring	NEJ	
	Med mekanisk rumtemperaturstyring	NEJ	
	Med elektronisk rumtemperaturstyring	NEJ	
	Med elektronisk rumtemperaturstyring og døgtimer	NEJ	
	Med elektronisk rumtemperaturstyring og ugetimer	JA	
Andre styringsmuligheder (flere muligheder kan vælges)	Rumtemperaturstyring med bevægelsessensor	NEJ	
	Rumtemperaturstyring med temperaturfaldssensor	NEJ	
	Telestyringsoption	NEJ	
Energiforbrug til pilotflamme	Energiforbrug til pilotflamme (hvis relevant) (P _{pilot})	N.A.	kW
Overhold de specielle forholdsregler ved installeringen, monteringen, brug og vedligeholdelse, der er indeholdt i manualen samt de nationale og lokale gældende regler.			
Markedsføringsdato: 01.12.2021	Legal Representative	CADEL s.r.l. Via Foresto Sud, 7 - 31025 SANTA LUCIA DI PIAVE (TV) Tel. 0438 738869 - Fax 0438 73343 Partita IVA 03287180265 R.E.A. TV 227665 - Reg. Soc. Trib. TV 185949	

16 INFORMATIONER OM LOKALE RUMVARMERE, DER OPVARMER MED FAST BRÆNDSTOF (EU) 2015/1185 - (EU) 2015/1186 (DATABLAD)

Fabrikant	CADEL srl - Via Foresto Sud 7 - 31025 Santa Lucia di Piave (TV) - Italy		
Varemærke: Betegnelse af model	CADEL: CRISTAL3 7.0 UP FREEPOINT: SHARP AIRTIGHT-LEE AIRTIGHT PEGASO: VERA 7.0 UP		
Beskrivelse	Træpilleovn		
Indirekte varmefunktion	Nej		
Direkte varmeydelse	7 kW		
Indirekte varmeydelse	- kW		
Referencstandard	EN 14785		
Notificeret organ	IMQ Spa (N.B.0051)		
Foretrukket brændsel (kun ét)	Presset træ med vandindhold < 12 %	JA	
	Brænde med vandindhold ≤ 25 %	NEJ	
	Anden træbiomasse	NEJ	
η_s		86	%
EEL		126	-
Energieffektivitetsklasse (skala A++ til G)		A+	
Emissioner ved lokal rumopvarmning ved nominel varmeydelse	PM (al 13% O ₂)	15	mg/Nm ³
	OGC (al 13% O ₂)	1	mg/Nm ³
	CO (al 13% O ₂)	42	mg/Nm ³
	NO _x (al 13% O ₂)	117	mg/Nm ³
Emissioner ved lokal rumopvarmning ved mindste varmeydelse <i>Kræves kun oplyst, hvis korrektionsfaktor F(2) eller F(3) anvendes</i>	PM (al 13% O ₂)	20	mg/Nm ³
	OGC (al 13% O ₂)	4	mg/Nm ³
	CO (al 13% O ₂)	238	mg/Nm ³
	NO _x (al 13% O ₂)	140	mg/Nm ³
Varmeydelse	Nominel varmeydelse (P _{nom})	7	kW
	Mindste varmeydelse (vejledende) (P _{min})	2,5	kW
Virkningsgrad (baseret på NCV)	Virkningsgrad ved nominel varmeydelse ($\eta_{th, nom}$)	90	%
	Virkningsgrad ved mindste varmeydelse (vejledende) ($\eta_{th, min}$)	91	%
Supplerende elforbrug	Ved nominel varmeydelse (e _{l,max})	0,049	kW
	Ved mindste varmeydelse (e _{l,min})	0,023	kW
	I standbytilstand (e _{l, sb})	0,002	kW
Type varmeydelse/rumtemperaturstyring (vælg en type)	Ét-trinsvarmeydelse uden rumtemperaturstyring	NEJ	
	To eller flere manuelle trin uden rumtemperaturstyring	NEJ	
	Med mekanisk rumtemperaturstyring	NEJ	
	Med elektronisk rumtemperaturstyring	NEJ	
	Med elektronisk rumtemperaturstyring og døgtimer	NEJ	
	Med elektronisk rumtemperaturstyring og ugetimer	JA	
Andre styringsmuligheder (flere muligheder kan vælges)	Rumtemperaturstyring med bevægelsessensor	NEJ	
	Rumtemperaturstyring med temperaturfaldssensor	NEJ	
	Telestyringsoption	NEJ	
Energiforbrug til pilotflamme	Energiforbrug til pilotflamme (hvis relevant) (P _{pilot})	N.A.	kW
Overhold de specielle forholdsregler ved installeringen, monteringen, brug og vedligeholdelse, der er indeholdt i manualen samt de nationale og lokale gældende regler.			
Markedsføringsdato: 01.12.2021	Legal Representative	CADEL s.r.l. Via Foresto Sud, 7 - 31025 SANTA LUCIA DI PIAVE (TV) Tel. 0438 738869 - Fax 0438 73343 Partita IVA 03281180265 R.E.A. TV 227665 - Reg. Soc. Trib. TV 185949	

17 INFORMATIONER OM LOKALE RUMVARMERE, DER OPVARMER MED FAST BRÆNDSTOF (EU) 2015/1185 - (EU) 2015/1186 (DATABLAD)

Fabrikant	CADEL srl - Via Foresto Sud 7 - 31025 Santa Lucia di Piave (TV) - Italy		
Varemærke: Betegnelse af model	CADEL: SOUND3 7 UP FREEPOINT: CHROME7 AIRTIGHT- ROUND7 AIRTIGHT PEGASO: FLOYD 7.0		
Beskrivelse	Træpilleovn		
Indirekte varmfunktion	Nej		
Direkte varmeydelse	7 kW		
Indirekte varmeydelse	- kW		
Referencstandard	EN 14785		
Notificeret organ	IMQ Spa (N.B.0051)		
Foretrukket brændsel (kun ét)	Presset træ med vandindhold < 12 %	JA	
	Brænde med vandindhold ≤ 25 %	NEJ	
	Anden træbiomasse	NEJ	
η_s		86	%
EEL		126	-
Energieffektivitetsklasse (skala A++ til G)		A+	
Emissioner ved lokal rumopvarmning ved nominel varmeydelse	PM (al 13% O ₂)	15	mg/Nm ³
	OGC (al 13% O ₂)	1	mg/Nm ³
	CO (al 13% O ₂)	42	mg/Nm ³
	NO _x (al 13% O ₂)	117	mg/Nm ³
Emissioner ved lokal rumopvarmning ved mindste varmeydelse <i>Kræves kun oplyst, hvis korrektionsfaktor F(2) eller F(3) anvendes</i>	PM (al 13% O ₂)	20	mg/Nm ³
	OGC (al 13% O ₂)	4	mg/Nm ³
	CO (al 13% O ₂)	238	mg/Nm ³
	NO _x (al 13% O ₂)	140	mg/Nm ³
Varmeydelse	Nominel varmeydelse (P _{nom})	7	kW
	Mindste varmeydelse (vejledende) (P _{min})	2,5	kW
Virkningsgrad (baseret på NCV)	Virkningsgrad ved nominel varmeydelse ($\eta_{th, nom}$)	90	%
	Virkningsgrad ved mindste varmeydelse (vejledende) ($\eta_{th, min}$)	91	%
Supplerende elforbrug	Ved nominel varmeydelse (el _{max})	0,049	kW
	Ved mindste varmeydelse (el _{min})	0,023	kW
	I standbytilstand (el _{sb})	0,002	kW
Type varmeydelse/rumtemperaturstyring (vælg en type)	Ét-trinsvarmeydelse uden rumtemperaturstyring	NEJ	
	To eller flere manuelle trin uden rumtemperaturstyring	NEJ	
	Med mekanisk rumtemperaturstyring	NEJ	
	Med elektronisk rumtemperaturstyring	NEJ	
	Med elektronisk rumtemperaturstyring og døgtimer	NEJ	
	Med elektronisk rumtemperaturstyring og ugetimer	JA	
Andre styringsmuligheder (flere muligheder kan vælges)	Rumtemperaturstyring med bevægelsessensor	NEJ	
	Rumtemperaturstyring med temperaturfaldssensor	NEJ	
	Telestyringsoption	NEJ	
Energiforbrug til pilotflamme	Energiforbrug til pilotflamme (hvis relevant) (P _{pilot})	N.A.	kW
Overhold de specielle forholdsregler ved installeringen, monteringen, brug og vedligeholdelse, der er indeholdt i manualen samt de nationale og lokale gældende regler.			
Markedsføringsdato: 01.12.2021	Legal Representative	CADEL s.r.l. Via Foresto Sud, 7 - 31025 SANTA LUCIA DI PIAVE (TV) Tel. 0438 738869 - Fax 0438 73343 Partita IVA 03281180265 R.E.A. TV 227665 - Reg. Soc. Trib. TV 185949	

18 INFORMATIONER OM LOKALE RUMVARMERE, DER OPVARMER MED FAST BRÆNDSTOF (EU) 2015/1185 - (EU) 2015/1186 (DATABLAD)

Fabrikant	CADEL srl - Via Foresto Sud 7 - 31025 Santa Lucia di Piave (TV) - Italy		
Varemærke: Betegnelse af model	CADEL: SOUND3 5 UP FREEPOINT: CHROME5 AIRTIGHT- ROUND5 AIRTIGHT PEGASO: FLOYD 5.0		
Beskrivelse	Træpilleovn		
Indirekte varmfunktion	NEJ		
Direkte varmeydelse	5,5 kW		
Indirekte varmeydelse	- kW		
Referencstandard	EN 14785		
Notificeret organ	IMQ Spa (N.B.0051)		
Foretrukket brændsel (kun ét)	Presset træ med vandindhold < 12 %	JA	
	Brænde med vandindhold ≤ 25 %	NEJ	
	Anden træbiomasse	NEJ	
η _s		86	%
EEL		126	-
Energieffektivitetsklasse (skala A++ til G)		A+	
Emissioner ved lokal rumopvarmning ved nominel varmeydelse	PM (al 13% O ₂)	15	mg/Nm ³
	OGC (al 13% O ₂)	2	mg/Nm ³
	CO (al 13% O ₂)	140	mg/Nm ³
	NO _x (al 13% O ₂)	129	mg/Nm ³
Emissioner ved lokal rumopvarmning ved mindste varmeydelse <i>Kræves kun oplyst, hvis korrektionsfaktor F(2) eller F(3) anvendes</i>	PM (al 13% O ₂)	20	mg/Nm ³
	OGC (al 13% O ₂)	4	mg/Nm ³
	CO (al 13% O ₂)	238	mg/Nm ³
	NO _x (al 13% O ₂)	140	mg/Nm ³
Varmeydelse	Nominel varmeydelse (P _{nom})	5,5	kW
	Mindste varmeydelse (vejledende) (P _{min})	2,5	kW
Virkningsgrad (baseret på NCV)	Virkningsgrad ved nominel varmeydelse (η _{th, nom})	90	%
	Virkningsgrad ved mindste varmeydelse (vejledende) (η _{th, min})	91	%
Supplerende elforbrug	Ved nominel varmeydelse (el _{max})	0,049	kW
	Ved mindste varmeydelse (el _{min})	0,023	kW
	I standbytilstand (el _{sb})	0,002	kW
Type varmeydelse/rumtemperaturstyring (vælg en type)	Ét-trinsvarmeydelse uden rumtemperaturstyring	NEJ	
	To eller flere manuelle trin uden rumtemperaturstyring	NEJ	
	Med mekanisk rumtemperaturstyring	NEJ	
	Med elektronisk rumtemperaturstyring	NEJ	
	Med elektronisk rumtemperaturstyring og døgtimer	NEJ	
	Med elektronisk rumtemperaturstyring og ugetimer	JA	
Andre styringsmuligheder (flere muligheder kan vælges)	Rumtemperaturstyring med bevægelsessensor	NEJ	
	Rumtemperaturstyring med temperaturfaldssensor	NEJ	
	Telestyringsoption	NEJ	
Energiforbrug til pilotflamme	Energiforbrug til pilotflamme (hvis relevant) (P _{pilot})	N.A.	kW
Overhold de specielle forholdsregler ved installeringen, monteringen, brug og vedligeholdelse, der er indeholdt i manualen samt de nationale og lokale gældende regler.			
Markedsføringsdato: 01.12.2021	Legal Representative	CADEL s.r.l. Via Foresto Sud, 7 - 31025 SANTA LUCIA DI PIAVE (TV) Tel. 0438 738869 - Fax 0438 73343 Partita IVA 03281180265 R.E.A. TV 227665 - Reg. Soc. Trib. TV 185949	

19 INFORMATIONER OM LOKALE RUMVARMERE, DER OPVARMER MED FAST BRÆNDSTOF (EU) 2015/1185 - (EU) 2015/1186 (DATABLAD)

Fabrikant	CADEL srl - Via Foresto Sud 7 - 31025 Santa Lucia di Piave (TV) - Italy		
Varemærke: Betegnelse af model	CADEL: SOUND 5 PS FREEPOINT: PEGASO:		
Beskrivelse	Træpilleovn		
Indirekte varmfunktion	NEJ		
Direkte varmeydelse	5,5 kW		
Indirekte varmeydelse	- kW		
Referencstandard	EN 14785		
Notificeret organ	IMQ Spa (N.B.0051)		
Foretrukket brændsel (kun ét)	Presset træ med vandindhold < 12 %	JA	
	Brænde med vandindhold ≤ 25 %	NEJ	
	Anden træbiomasse	NEJ	
η_s		86	%
EEL		126	-
Energieffektivitetsklasse (skala A++ til G)		A+	
Emissioner ved lokal rumopvarmning ved nominel varmeydelse	PM (al 13% O ₂)	15	mg/Nm ³
	OGC (al 13% O ₂)	2	mg/Nm ³
	CO (al 13% O ₂)	140	mg/Nm ³
	NO _x (al 13% O ₂)	129	mg/Nm ³
Emissioner ved lokal rumopvarmning ved mindste varmeydelse <i>Kræves kun oplyst, hvis korrektionsfaktor F(2) eller F(3) anvendes</i>	PM (al 13% O ₂)	20	mg/Nm ³
	OGC (al 13% O ₂)	4	mg/Nm ³
	CO (al 13% O ₂)	238	mg/Nm ³
	NO _x (al 13% O ₂)	140	mg/Nm ³
Varmeydelse	Nominel varmeydelse (P _{nom})	5,5	kW
	Mindste varmeydelse (vejledende) (P _{min})	2,5	kW
Virkningsgrad (baseret på NCV)	Virkningsgrad ved nominel varmeydelse ($\eta_{th, nom}$)	90	%
	Virkningsgrad ved mindste varmeydelse (vejledende) ($\eta_{th, min}$)	91	%
Supplerende elforbrug	Ved nominel varmeydelse (el _{max})	0,049	kW
	Ved mindste varmeydelse (el _{min})	0,023	kW
	I standbytilstand (el _{sb})	0,002	kW
Type varmeydelse/rumtemperaturstyring (vælg en type)	Ét-trinsvarmeydelse uden rumtemperaturstyring	NEJ	
	To eller flere manuelle trin uden rumtemperaturstyring	NEJ	
	Med mekanisk rumtemperaturstyring	NEJ	
	Med elektronisk rumtemperaturstyring	NEJ	
	Med elektronisk rumtemperaturstyring og døgtimer	NEJ	
	Med elektronisk rumtemperaturstyring og ugetimer	JA	
Andre styringsmuligheder (flere muligheder kan vælges)	Rumtemperaturstyring med bevægelsessensor	NEJ	
	Rumtemperaturstyring med temperaturfaldssensor	NEJ	
	Telestyringsoption	NEJ	
Energiforbrug til pilotflamme	Energiforbrug til pilotflamme (hvis relevant) (P _{pilot})	N.A.	kW
Overhold de specielle forholdsregler ved installeringen, monteringen, brug og vedligeholdelse, der er indeholdt i manualen samt de nationale og lokale gældende regler.			
Markedsføringsdato: 06.04.2022	Legal Representative	CADEL s.r.l. Via Foresto Sud, 7 - 31025 SANTA LUCIA DI PIAVE (TV) Tel. 0438 738869 - Fax 0438 73343 Partita IVA 03287180265 R.E.A. TV 227665 - Reg. Soc. Trib. TV 185949	

20 INFORMATIONER OM LOKALE RUMVARMERE, DER OPVARMER MED FAST BRÆNDSTOF (EU) 2015/1185 - (EU) 2015/1186 (DATABLAD)

Fabrikant	CADEL srl - Via Foresto Sud 7 - 31025 Santa Lucia di Piave (TV) - Italy		
Varemærke: Betegnelse af model	CADEL: SOUND 7 PS FREEPOINT: PEGASO:		
Beskrivelse	Træpilleovn		
Indirekte varmfunktion	Nej		
Direkte varmeydelse	7 kW		
Indirekte varmeydelse	- kW		
Referencstandard	EN 14785		
Notificeret organ	IMQ Spa (N.B.0051)		
Foretrukket brændsel (kun ét)	Presset træ med vandindhold < 12 %	JA	
	Brænde med vandindhold ≤ 25 %	NEJ	
	Anden træbiomasse	NEJ	
η_s		86	%
EEL		126	-
Energieffektivitetsklasse (skala A++ til G)		A+	
Emissioner ved lokal rumopvarmning ved nominel varmeydelse	PM (al 13% O ₂)	15	mg/Nm ³
	OGC (al 13% O ₂)	1	mg/Nm ³
	CO (al 13% O ₂)	42	mg/Nm ³
	NO _x (al 13% O ₂)	117	mg/Nm ³
Emissioner ved lokal rumopvarmning ved mindste varmeydelse <i>Kræves kun oplyst, hvis korrektionsfaktor F(2) eller F(3) anvendes</i>	PM (al 13% O ₂)	20	mg/Nm ³
	OGC (al 13% O ₂)	4	mg/Nm ³
	CO (al 13% O ₂)	238	mg/Nm ³
	NO _x (al 13% O ₂)	140	mg/Nm ³
Varmeydelse	Nominel varmeydelse (P _{nom})	7	kW
	Mindste varmeydelse (vejledende) (P _{min})	2,5	kW
Virkningsgrad (baseret på NCV)	Virkningsgrad ved nominel varmeydelse ($\eta_{th, nom}$)	90	%
	Virkningsgrad ved mindste varmeydelse (vejledende) ($\eta_{th, min}$)	91	%
Supplerende elforbrug	Ved nominel varmeydelse (el _{max})	0,049	kW
	Ved mindste varmeydelse (el _{min})	0,023	kW
	I standbytilstand (el _{sb})	0,002	kW
Type varmeydelse/rumtemperaturstyring (vælg en type)	Ét-trinsvarmeydelse uden rumtemperaturstyring	NEJ	
	To eller flere manuelle trin uden rumtemperaturstyring	NEJ	
	Med mekanisk rumtemperaturstyring	NEJ	
	Med elektronisk rumtemperaturstyring	NEJ	
	Med elektronisk rumtemperaturstyring og døgtimer	NEJ	
	Med elektronisk rumtemperaturstyring og ugetimer	JA	
Andre styringsmuligheder (flere muligheder kan vælges)	Rumtemperaturstyring med bevægelsessensor	NEJ	
	Rumtemperaturstyring med temperaturfaldssensor	NEJ	
	Telestyringsoption	NEJ	
Energiforbrug til pilotflamme	Energiforbrug til pilotflamme (hvis relevant) (P _{pilot})	N.A.	kW
Overhold de specielle forholdsregler ved installeringen, monteringen, brug og vedligeholdelse, der er indeholdt i manualen samt de nationale og lokale gældende regler.			
Markedsføringsdato: 06.04.2022	Legal Representative	CADEL s.r.l. Via Foresto Sud, 7 - 31025 SANTA LUCIA DI PIAVE (TV) Tel. 0438 738869 - Fax 0438 73343 Partita IVA 03281180265 R.E.A. TV 227665 - Reg. Soc. Trib. TV 185949	



89022068A

Rev. 01 - 2022

CADEL srl
31025 S. Lucia di Piave - TV
Via Foresto sud, 7 - Italy
Tel. +39.0438.738669
Fax +39.0438.73343

www.cadelsrl.com
www.free-point.it
www.pegasoheating.com