



Rengøringsmanual til RV80



VEDLIGEHOEDElse OG RENGØRING

Før der foretages nogen form for vedligeholdelse/rengøring tages følgende forholdsregler:

- Sørg for, at hovedafbryder på bagsiden står på 0.
- Sørg for at alle dele af ovnen er kolde.
- Sørg for at alle gløder er slukket og asken er helt kold.
- Brug kun egnet værktøj.
- Sørg for at sikkerhedsanordningerne er tilsluttet, før ovnen tages i brug.

Ovnen behøver ikke megen rengøring, hvis de anvendte piller er af en god kvalitet. Det er vanskeligt at definere, hvor ofte, det er nødvendigt at rense ovnen, idet det afhænger meget af pillekvalitet og forbrændingen.

Rengøring af brændkammer:

Ovnene behøver en let men regelmæssig rengøring for at sikre en stabil og jævn drift. Rens brændkammeret hver dag, brug evt. en støvsuger, sørg for at alle gløder er slukket og asken er helt afkølet.

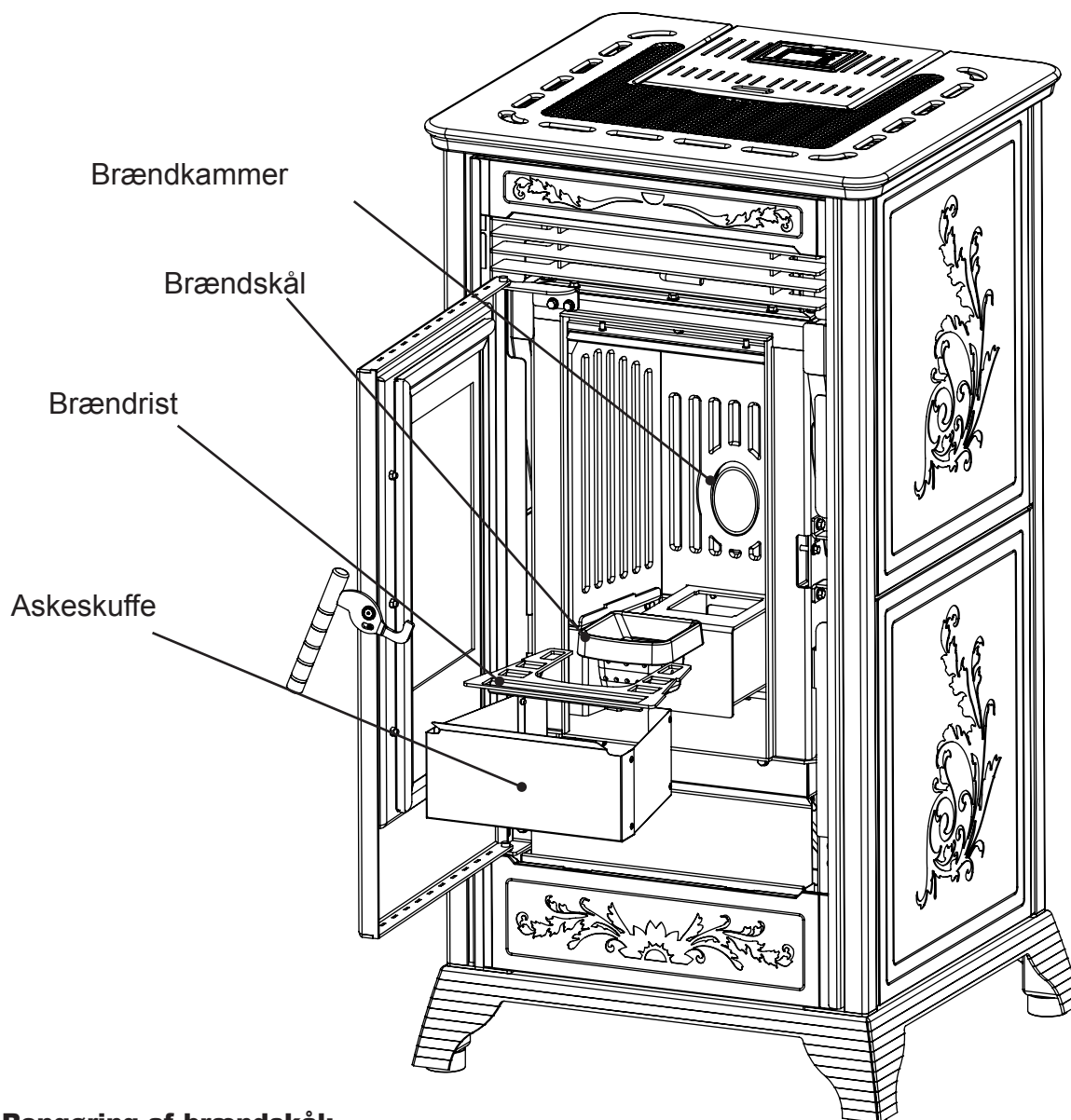

Rengøring af brændskål:

Rens brændskålen som beskrevet i BRUGER- OG VEDLIGEHOEDELSSESVEJLEDNING RDS. Kun en ren brændskål sikrer, at pilleovnen fungerer korrekt og uden problemer. Under drift vil der opstå aflejringer som fastbrændt aske, som skal fjernes øjeblikkeligt. Korrekt rengøring, udført dagligt, medfører, at ovnen brænder optimalt og yder godt, samt at man undgår driftsforstyrrelser, som i det lange løb vil kunne medføre, at assistance fra en tekniker kan blive nødvendigt, for at få ovnen til at fungere korrekt igen.

Rens også ned i hullet, hvori brændskålen sidder, da aske, som falder igennem brændskålen, vil hindre luftgennemstrømningen. Rens også røret til luftindtag, fra hullet hvori brændskålen sidder og til studsene på bagsiden af ovnen.

Rengøring af askeskuffen:

Askeskuffen skal tømmes ca. hver 2. dag, men det afhænger af, hvor længe ovnen er i drift og kvaliteten af pillerne. For at få adgang til askeskuffen åbnes ovndøren (se figur 1) og træk askeskuffen ud (se figur 2). Husk også at rengøre hullet, hvori askeskuffen sidder, da aske, som ikke fjernes, vil komprimeres på bagvæggen af hullet og på sigt kan hindre askeskuffen i at komme helt i bund, hvorfor lågen så ikke kan lukkes.

N.B.: Tømning af askeskuffen må kun gøres, når ovnen er slukket og både ovn og aske er helt kold.

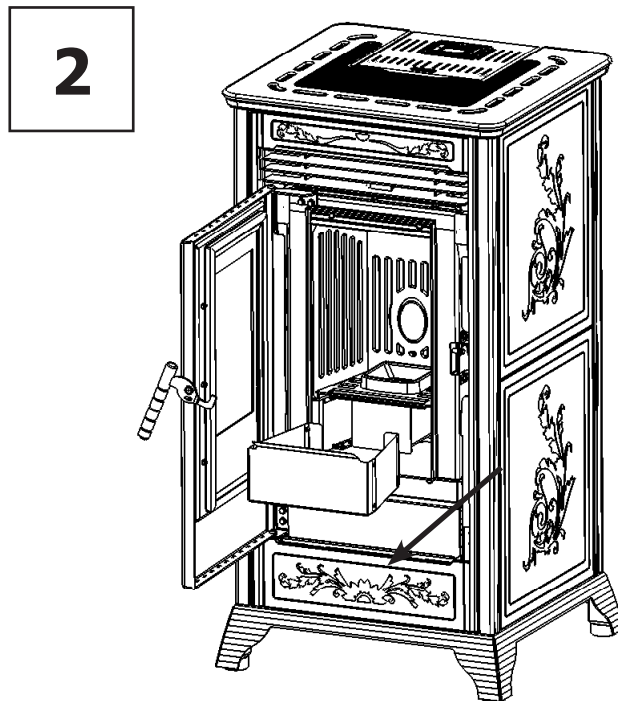
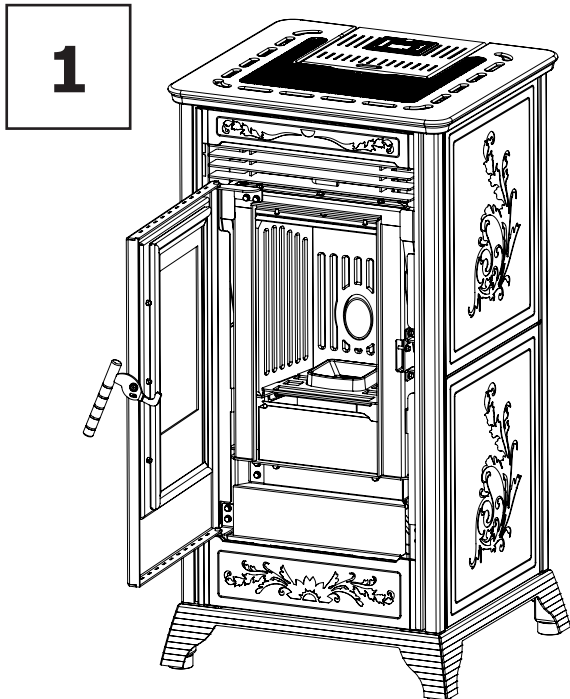

UDTAGNING AF RØGVENDERPLADEN

N.B.: Udtag og rengør røgvenderpladen jævnlgt

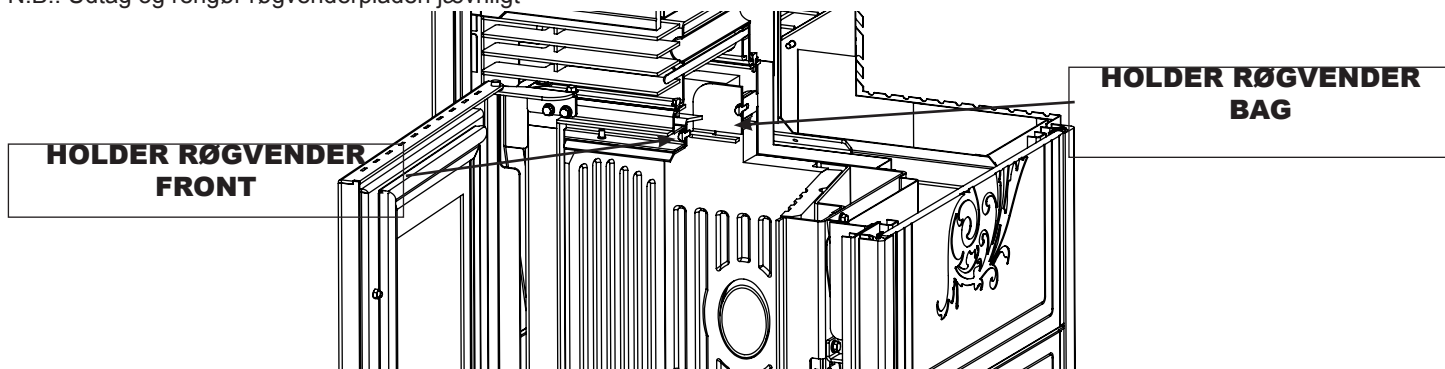

Fase A

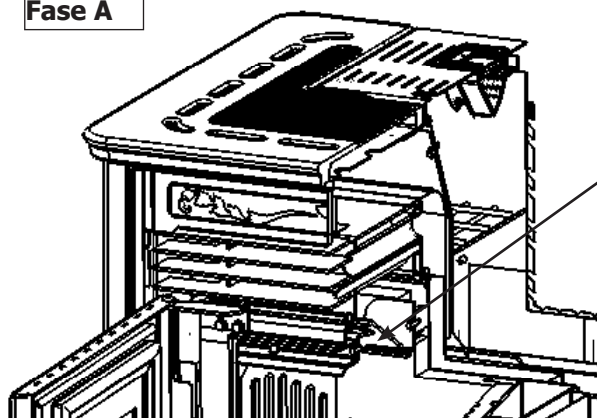

POSITION PÅ
RØGVENDER
HOLDER

Fase B

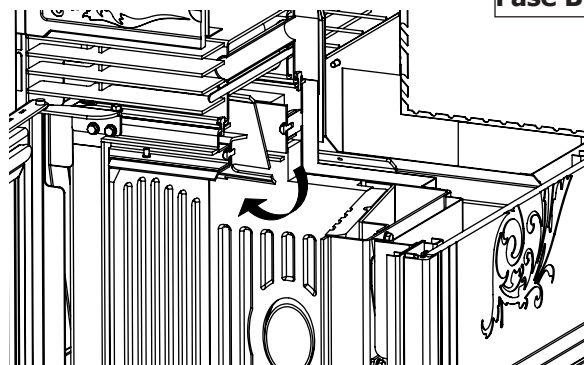

1. MONTERING AF BEKLÆDNING

A - FJERN DE 2 SKRUER SOM HOLDER KAKKELLISTEN PÅ DEN HØJRE STOLPE PÅ OVNEN.

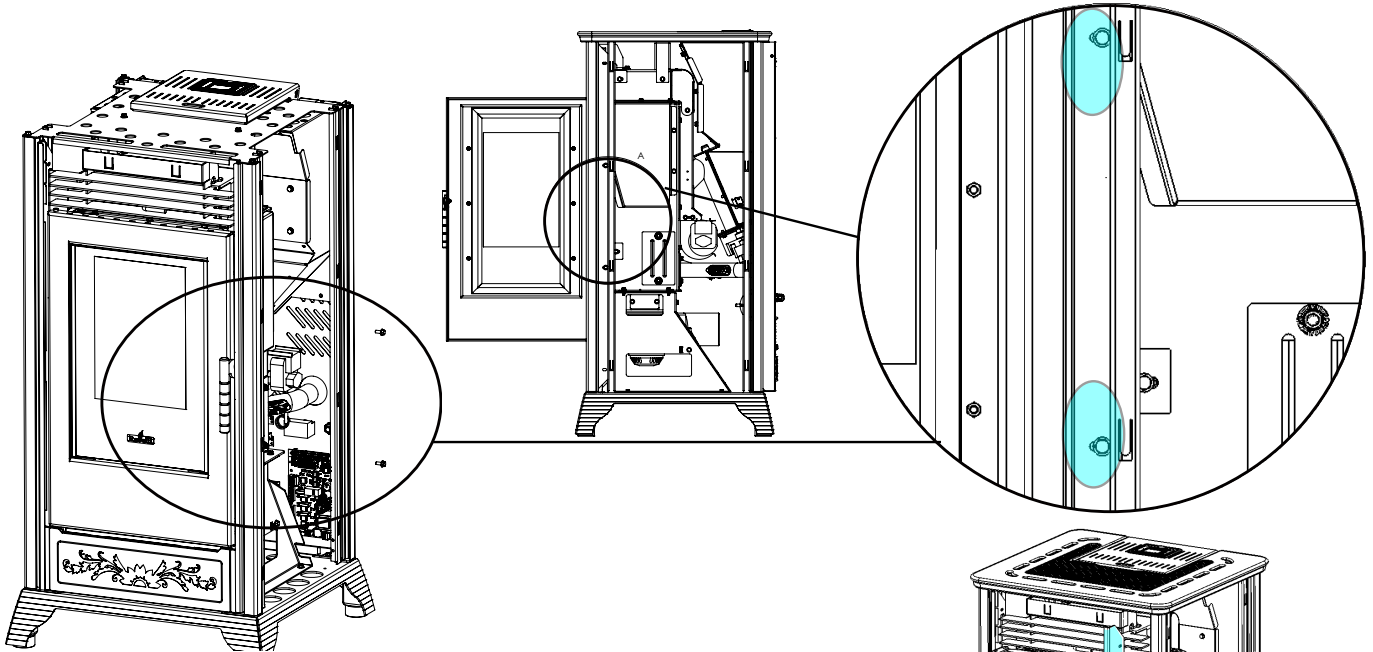

B - TAG KAKKELLISTEN VÆK FRA HJØRNESTOLPEN

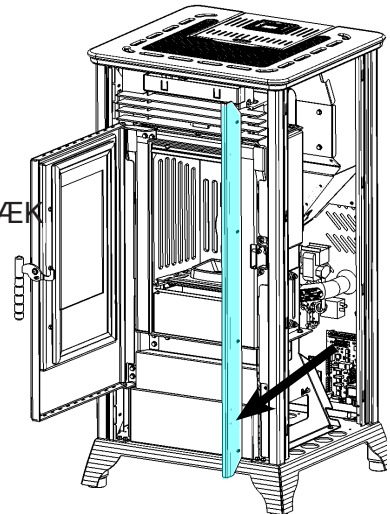

C - SÆT DEN NEDERSTE (STØRSTE) FRONTKAKKEL IND I FALSEN PÅ DEN VENSTRE KAKKELLISTE OG SÆT DEREFTER DEN HØJRE KAKKELLISTE PÅ FRONTKAKLEN.

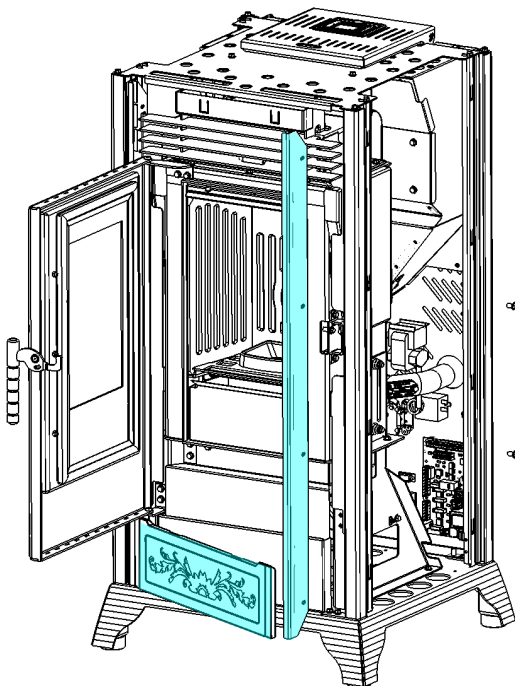

! DET KAN VÆRE NØDVENDIGT AT LØSNE DEN VENSTRE KAKKELLISTE.

D - SÆT DEN HØJRE KAKKELLISTE FORSIGTIGT PÅ PLADS PÅ DEN HØJRE HJØRNESTOLPE OG SKRUE DE 2 SKRUER FAST IGEN OG KAKLEN SIDDER PÅ PLADS.

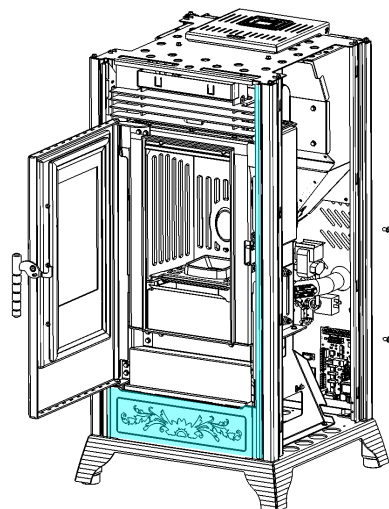

FJERN STØBEJERNSTOPPEN OG ÅBN LÅGET TIL PILLEMAGASINET FOR AT SÆTTE SIDEKAKLERNE PÅ VED AT LADE DEM GLIDE FORSIGTIGT NED I SIDEFALSEN OG DEREFTER MONTERES DEN ØVERSTE FRONTKAKKEL PÅ SAMME MÅDE SOM I SIDERNE. LUK MAGASINLÅGET OG LÆG STØBEJERNSTOPPEN PÅ PLADS. VÆR HELE TIDEN VARSOM, IDET KAKLERNE ER LAVET AF ET SKRØBELIGT MATERIALE.

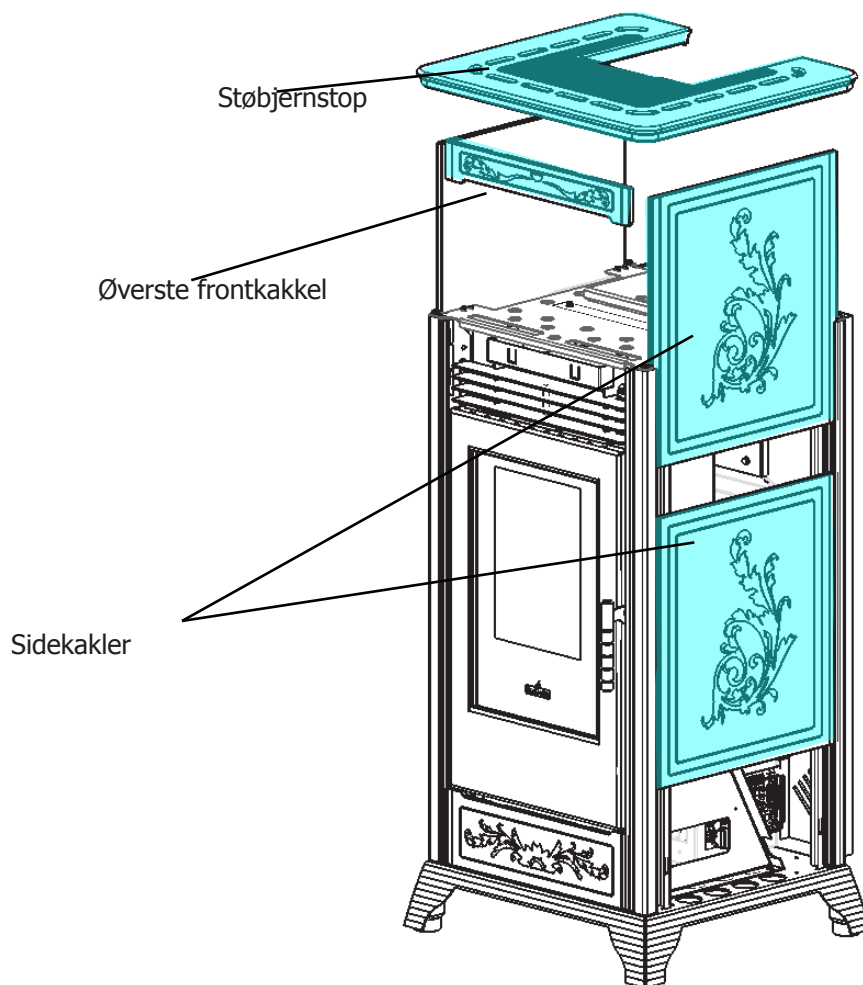
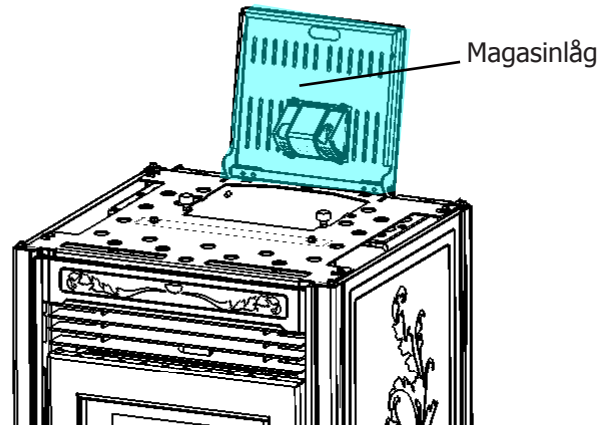

VED MONTERINGEN AF ØVERSTE FRONTKAKKEL OG SIDEKAKLERNE KAN DET VÆRE NØDVENDIGT AT BRUGE JUSTERINGSTAPPERNE PÅ HJØRNESTOLPERNE. JUSTERINGSTAPPERNE KAN SKUBBES FORSIGTIGT MOD KAKLEN, FOR AT LÅSE DENNE.

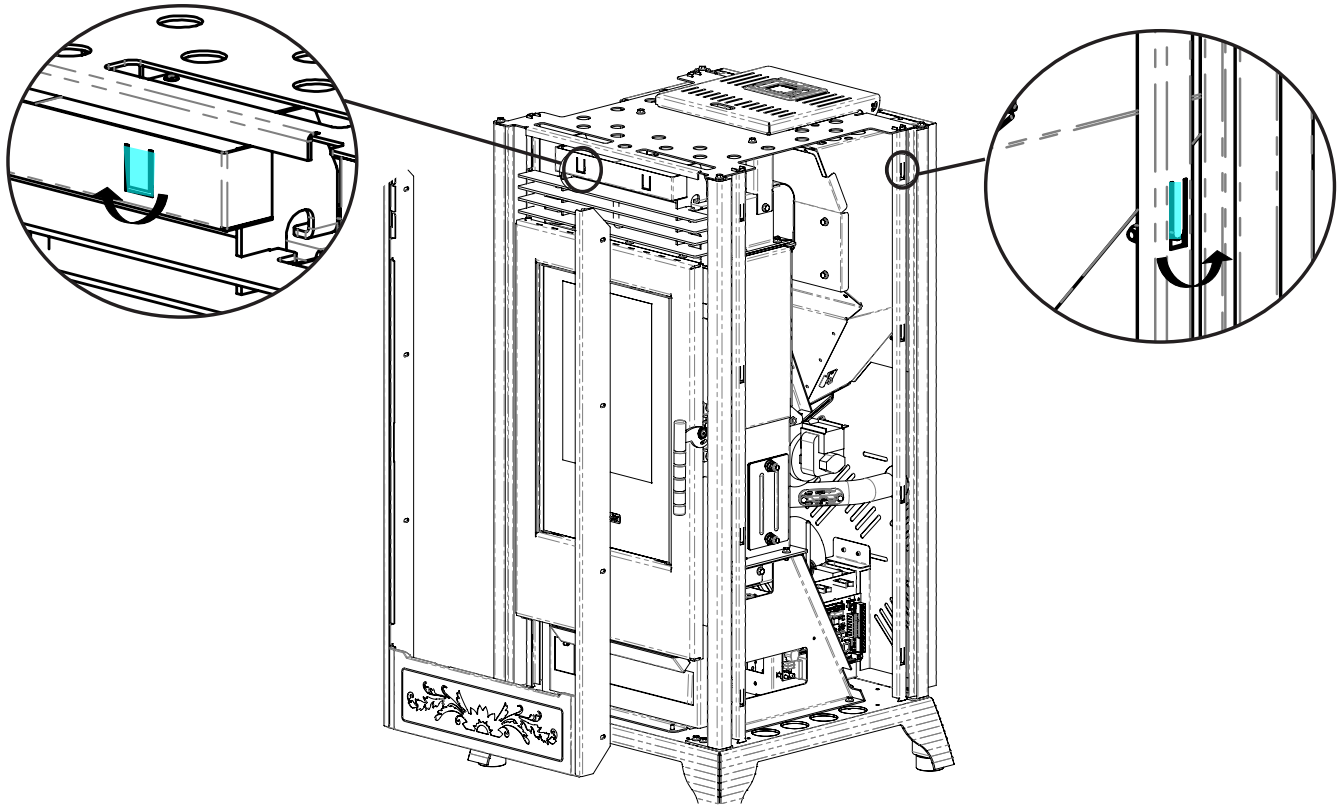

ADGANG TIL FLOWSENSOR OG TIL BUNDKORTET

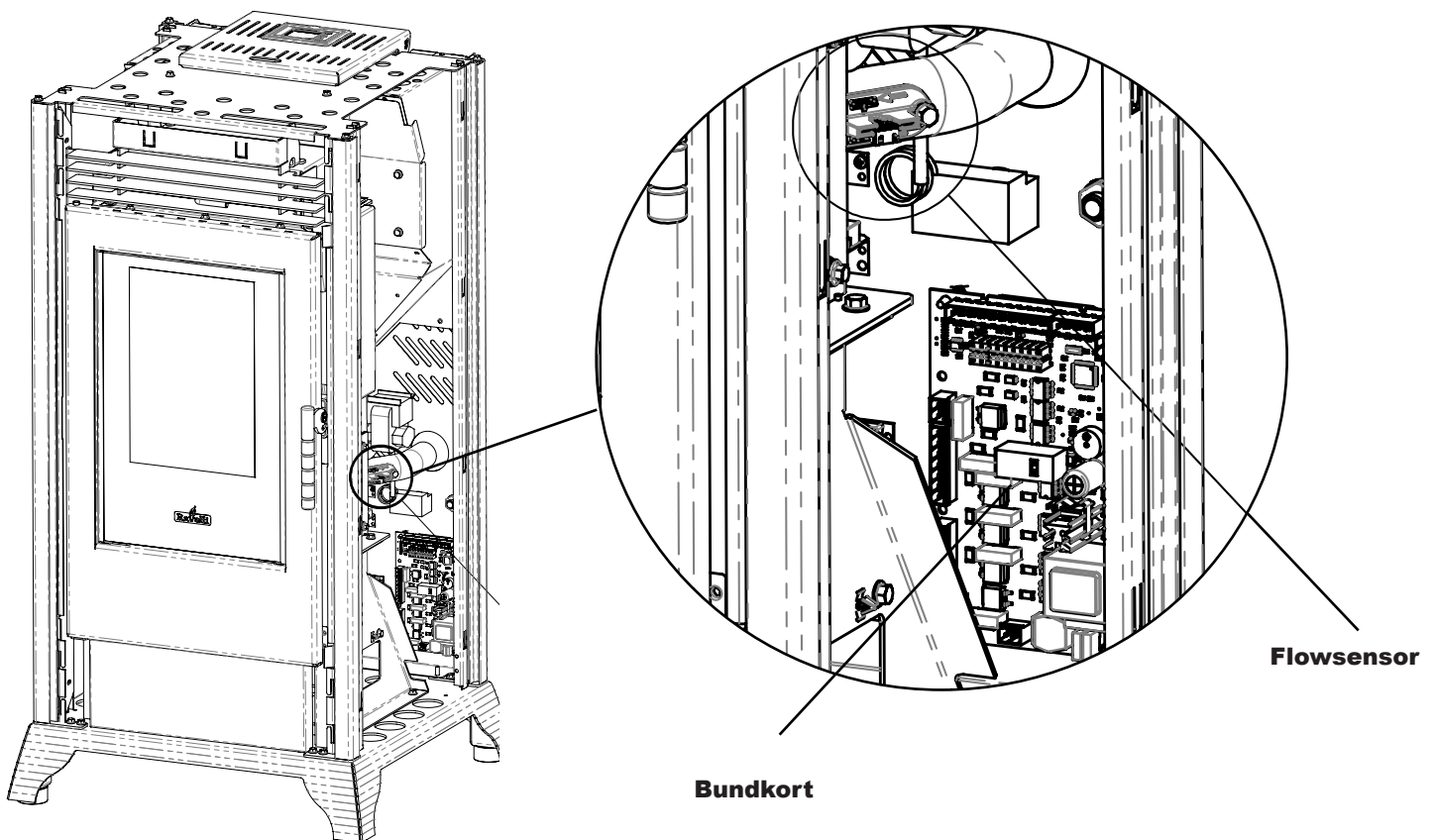

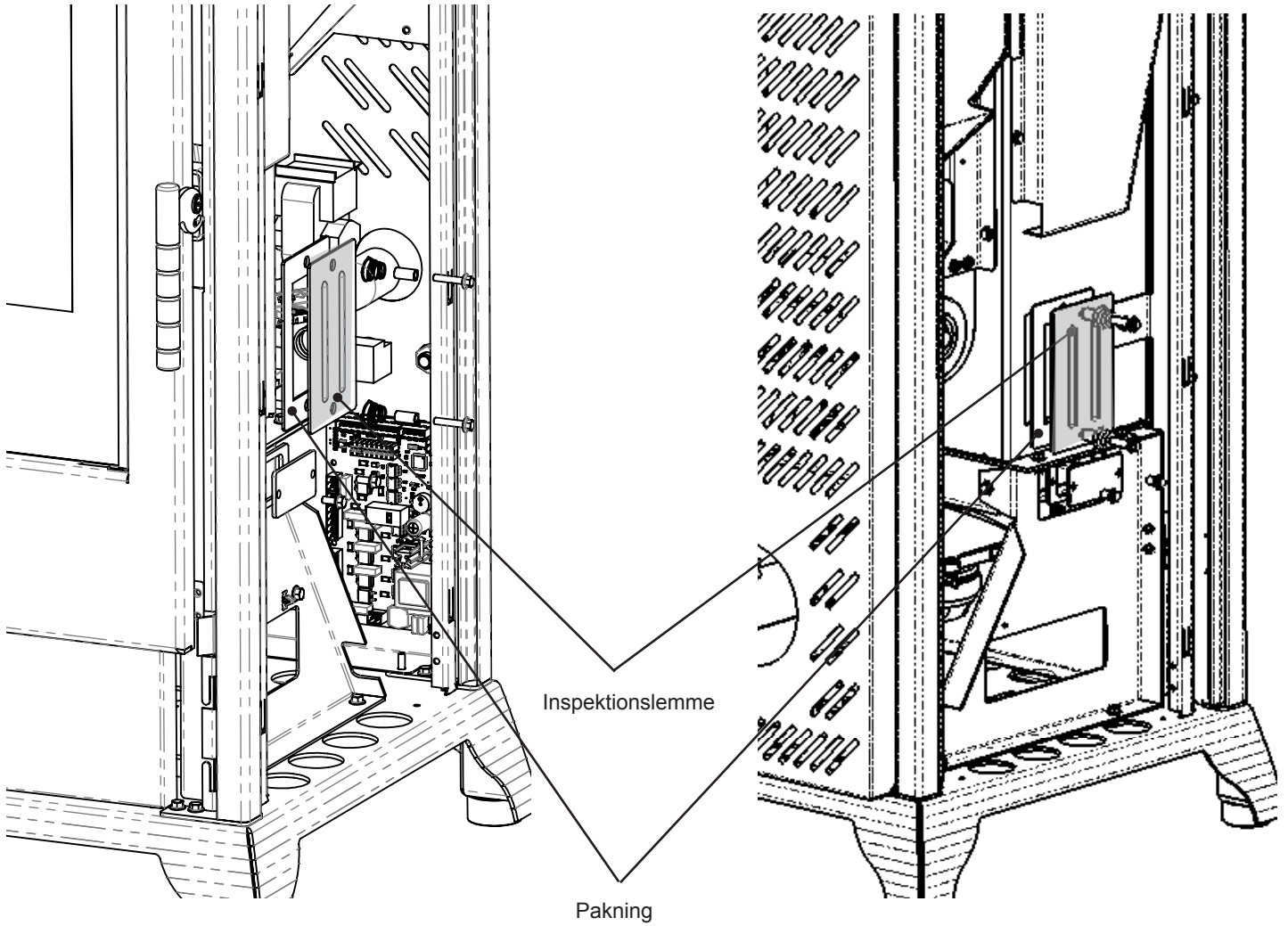

DELE / HYPPIGHED	1 DAG	2-3 DAGE	30 DAGE	60-90 DAGE	1 SÆSON
Brændskål	●				
Askeskuffe		●			
Glas		●			
Aftrækskanal				●	
Glassnor	●				
Tube bundle scraper					●
Røgrør/skorsten					●
Brændkammer		●			
Støvsug pillemagasinet			●		



Ravelli srl

Via Kupfer, 31 - 25036 Palazzolo sull'Oglio / BS - ITALY

Tel. +39.030.7402939

Fax. +39.030.7301758

Internet : www.ravelligroup.it

E-mail : info@ravelligroup.it